

平成30年度 第73回全九州卓球選手権大会（一般の部）ランキング

◆シングルス ランキング

| 男子  |       |     |             |
|-----|-------|-----|-------------|
| No. | 氏名    | 県   | 所属          |
| 1   | 軽部 隆介 | 鹿児島 | (鹿児島相互信用金庫) |
| 2   | 阿部 悠人 | 福岡  | (希望が丘高校)    |
| 3   | 徳永 大輝 | 鹿児島 | (鹿児島相互信用金庫) |
| 4   | 坪口 道和 | 長崎  | (鎮西学院高校職員)  |
| 5   | 東 勇渡  | 沖縄  | (琉球アステイータ)  |
| 6   | 久住 昭博 | 沖縄  | (琉球アステイータ)  |
| 7   | 中村 和覇 | 大分  | (明豊高校)      |
| 8   | 川野 岳  | 大分  | (福岡大学)      |
| 9   | 定松 裕成 | 鹿児島 | (鹿児島相互信用金庫) |
| 10  | 小澤 吉大 | 沖縄  | (琉球アステイータ)  |
| 11  | 芦澤 慶音 | 大分  | (明豊高校)      |
| 12  | 田原 翔太 | 大分  | (明豊中学)      |
| 13  | 杉本 和也 | 福岡  | (希望が丘高校)    |
| 14  | 鹿屋 圭太 | 鹿児島 | (鹿児島相互信用金庫) |
| 15  | 平賀 龍生 | 大分  | (明豊高校)      |
| 16  | 豊重 宏基 | 鹿児島 | (伊達病院)      |

| 女子  |        |     |           |
|-----|--------|-----|-----------|
| No. | 氏名     | 県   | 所属        |
| 1   | 稲吉 美沙  | 福岡  | (希望が丘高校)  |
| 2   | 藤森 友菜  | 福岡  | (希望が丘高校)  |
| 3   | 榎谷 優香  | 鹿児島 | (鹿児島城西高校) |
| 4   | 田中 木葉  | 福岡  | (希望が丘高校)  |
| 5   | 杉本 果緒  | 福岡  | (希望が丘高校)  |
| 6   | 山本 千歳  | 福岡  | (希望が丘高校)  |
| 7   | 多武 玲帆  | 宮崎  | (日南学園高校)  |
| 8   | 安田 優佳  | 熊本  | (開新高校)    |
| 9   | 木村 颯花  | 宮崎  | (宮崎大学)    |
| 10  | 富田 真穂  | 長崎  | (鎮西学院高校)  |
| 11  | 橋本 朔来  | 福岡  | (希望が丘高校)  |
| 12  | 首藤 成美  | 福岡  | (石田卓球クラブ) |
| 13  | 徳村 優衣  | 宮崎  | (TEAM徳村)  |
| 14  | 権藤 由希菜 | 大分  | (明豊高校)    |
| 15  | 辻原 麻希  | 大分  | (新日鐵住金大分) |
| 16  | 大田 愛佳里 | 長崎  | (長崎大学)    |

◆ダブルス ランキング

| 男子  |                |     |                            |
|-----|----------------|-----|----------------------------|
| No. | 氏名             | 県   | 所属                         |
| 1   | 軽部 隆介<br>徳永 大輝 | 鹿児島 | (鹿児島相互信用金庫)<br>(鹿児島相互信用金庫) |
| 2   | 阿部 悠人<br>杉本 和也 | 福岡  | (希望が丘高校)<br>(希望が丘高校)       |
| 3   | 渡辺 龍介<br>中村 和覇 | 大分  | (明豊高校)<br>(明豊高校)           |
| 4   | 坪口 道和<br>針尾 道恭 | 長崎  | (鎮西学院高校職員)<br>(長崎ウエスレヤン大学) |
| 5   | 泊米 航太<br>倉 太勝  | 福岡  | (希望が丘高校)<br>(希望が丘高校)       |
| 6   | 中村 廉貴<br>崎 浩   | 福岡  | (福岡大学)<br>(福岡大学)           |
| 7   | 刘喜 念一<br>多 涼   | 宮崎  | (日南学園高校)<br>(日南学園高校)       |
| 8   | 久住 昭博<br>小澤 吉大 | 沖縄  | (琉球アステイータ)<br>(琉球アステイータ)   |

| 女子  |                |     |                            |
|-----|----------------|-----|----------------------------|
| No. | 氏名             | 県   | 所属                         |
| 1   | 富田 真穂<br>黄 佳怡  | 長崎  | (鎮西学院高校)<br>(瓊浦高校)         |
| 2   | 稲吉 美沙<br>杉本 果緒 | 福岡  | (希望が丘高校)<br>(希望が丘高校)       |
| 3   | 榎谷 朋香<br>田尻 美樹 | 鹿児島 | (鹿児島相互信用金庫)<br>(鹿児島相互信用金庫) |
| 4   | 山口 結愛<br>花 愛理  | 宮崎  | (日南学園高校)<br>(日南学園高校)       |
| 5   | 山本 紘菜<br>粒 陽菜  | 長崎  | (鎮西学院高校)<br>(鎮西学院高校)       |
| 6   | 元村 春花<br>野原 梨沙 | 福岡  | (中村学園女子高校)<br>(中村学園女子高校)   |
| 7   | 田中 木葉<br>藤森 友菜 | 福岡  | (希望が丘高校)<br>(希望が丘高校)       |
| 8   | 秋吉 翼<br>後藤 寿来  | 大分  | (明豊中学)<br>(明豊中学)           |

## 【男子ダブルス ベスト8 結果詳細】

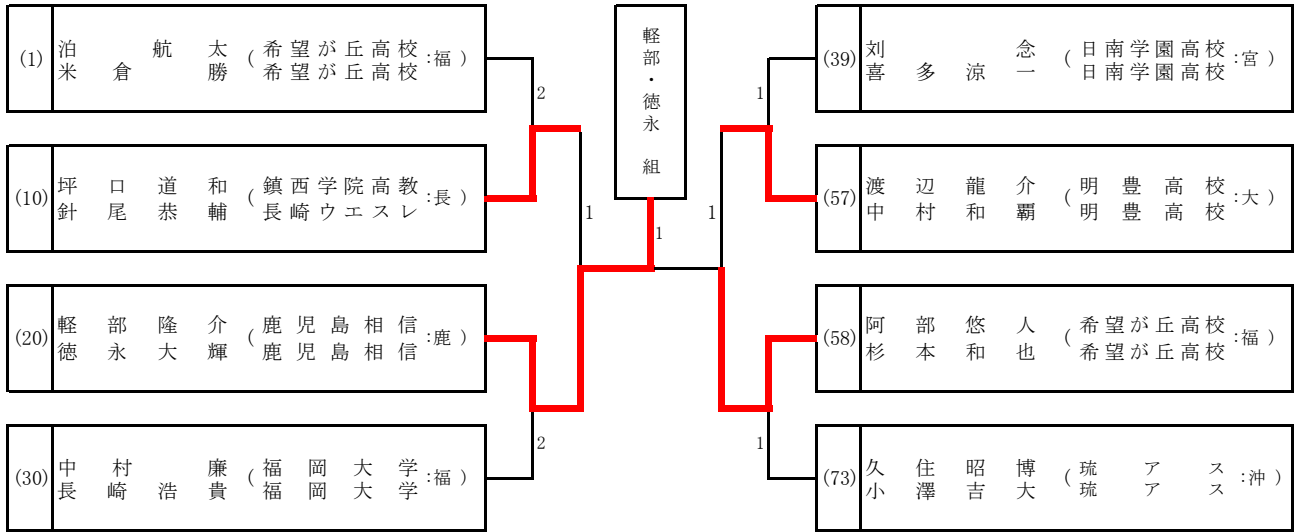

【準決勝】

|      |                                 |   |                                |      |
|------|---------------------------------|---|--------------------------------|------|
| (10) | 坪口 道 和<br>針 尾 恭 輔<br>(鎮西学院高教:長) | 7 - 11<br>13 - 11<br>5 - 11 3<br>3 - 11 | 軽部 隆 介<br>徳 永 大 輝<br>(鹿児島相信:鹿) | (20) |
|------|---------------------------------|---|--------------------------------|------|

【決勝】

|      |                                |  |                                 |      |
|------|--------------------------------|--|---------------------------------|------|
| (20) | 軽部 隆 介<br>徳 永 大 輝<br>(鹿児島相信:鹿) | 12 - 10<br>8 - 11<br>11 - 9 1<br>14 - 12 | 阿部 悠 人<br>杉 本 和 也<br>(希望が丘高校:福) | (58) |
|------|--------------------------------|--|---------------------------------|------|

|      |                              |  |                                 |      |
|------|------------------------------|--|---------------------------------|------|
| (57) | 渡辺 龍 介<br>中村 和 覇<br>(明豊高校:大) | 11 - 7<br>8 - 11<br>7 - 11 3<br>8 - 11 | 阿部 悠 人<br>杉 本 和 也<br>(希望が丘高校:福) | (58) |
|------|------------------------------|--|---------------------------------|------|

## 【女子ダブルス ベスト8 結果詳細】

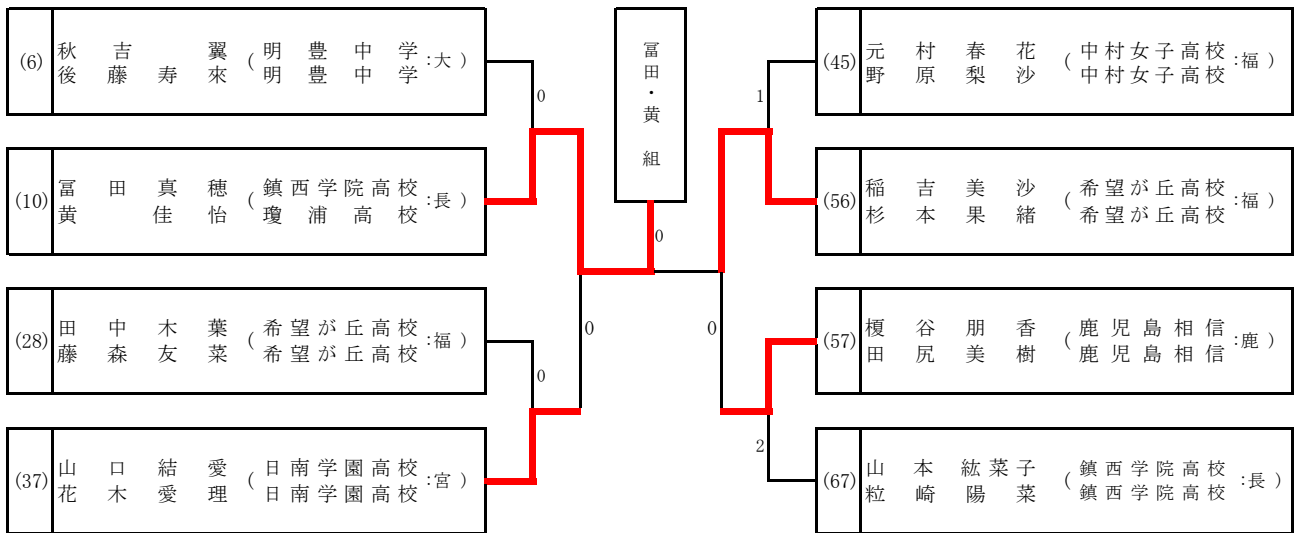

【準決勝】

|      |                               |                                   |                                 |      |
|------|-------------------------------|-----------------------------------|---------------------------------|------|
| (10) | 富田 真 徳<br>黄 佳 怡<br>(鎮西学院高校:長) | 11 - 6<br>11 - 8<br>11 - 7 0<br>- | 山口 結 愛<br>花 木 愛 理<br>(日南学園高校:宮) | (37) |
|------|-------------------------------|-----------------------------------|---------------------------------|------|

【決勝】

|      |                               |                                   |                                 |      |
|------|-------------------------------|-----------------------------------|---------------------------------|------|
| (10) | 富田 真 徳<br>黄 佳 怡<br>(鎮西学院高校:長) | 11 - 2<br>11 - 9<br>11 - 9 0<br>- | 稲吉 美 沙<br>杉 本 果 緒<br>(希望が丘高校:福) | (56) |
|------|-------------------------------|-----------------------------------|---------------------------------|------|

|      |                                 |                                    |                                |      |
|------|---------------------------------|------------------------------------|--------------------------------|------|
| (56) | 稲吉 美 沙<br>杉 本 果 緒<br>(希望が丘高校:福) | 11 - 8<br>15 - 13<br>11 - 7 0<br>- | 榎谷 朋 香<br>田 尻 美 樹<br>(鹿児島相信:鹿) | (57) |
|------|---------------------------------|------------------------------------|--------------------------------|------|

# 男子ダブルス (1)

|    |       |        |                    |     |   |     |   |     |        |       |               |    |
|----|-------|--------|--------------------|-----|---|-----|---|-----|--------|-------|---------------|----|
| 1  | 泊米 航太 | 倉勝     | ( 希望が丘高校 :福 )      | 201 | 0 | 209 | 1 | 209 | 軽部 隆介  | 部永 大輝 | ( 鹿児島相信 :鹿 )  | 20 |
| 2  | 持原 歩武 | 六角 颯   | ( 延岡工業高校 :宮 )      | 101 | 1 | 104 | 0 | 104 | 佐藤 隼平  | 小侯 昂  | ( F 川崎 :大 )   | 21 |
| 3  | 田中 流星 | 山下 大輝  | ( 瓊浦高校 :長 )        | 301 | 1 | 305 | 0 | 305 | 近藤 亮汰  | 本亮 大輝 | ( 希望が丘高校 :福 ) | 22 |
| 4  | 園田 純  | 永大 純宏  | ( 肥後銀行 :熊 )        | 202 | 2 | 210 | 2 | 210 | 甲斐 達朗  | 斐田 真己 | ( 福岡大学 :宮 )   | 23 |
| 5  | 平山 翔大 | 松野 正太郎 | ( 鹿児島国際大 :鹿 )      | 401 | 1 | 403 | 0 | 403 | 中原 湧斗  | 浅野 俊  | ( 瓊浦高校 :長 )   | 24 |
| 6  | 藤川 蓮大 | 山祐大    | ( 福岡大学 :佐 )        | 203 | 2 | 211 | 0 | 211 | 小松 聖也  | 小松 直輝 | ( 熊本工業高校 :熊 ) | 25 |
| 7  | 友寄 大貴 | 川上 大和  | ( 祐斗クラブ :沖 )       | 302 | 1 | 306 | 0 | 306 | 芝田 一希  | 川野 岳  | ( 西日本工大 :大 )  | 26 |
| 8  | 谷川 佑希 | 丸信也    | ( 旭化成 :宮 )         | 204 | 0 | 105 | 0 | 105 | 小山 雄平  | 関本 駿太 | ( 鳥栖工業高校 :佐 ) | 27 |
| 9  | 原田 大輔 | 江口 泰慎  | ( 宇土クラブ :大 )       | 501 | 1 | 502 | 2 | 502 | 平山 良一郎 | 江洲 恭也 | ( 南風原高校 :沖 )  | 28 |
| 10 | 坪口 道和 | 針尾 恭輔  | ( 鎮西学院高教 :長 )      | 205 | 1 | 212 | 2 | 212 | 片平 康太  | 高柳 太玲 | ( 都城商業高校 :宮 ) | 29 |
| 11 | 野崎 一人 | 濱崎 宏嗣  | ( さといもUP :宮 )      | 102 | 0 | 213 | 2 | 213 | 中村 浩貴  | 崎浩 廉  | ( 福岡大学 :福 )   | 30 |
| 12 | 芦澤 慶音 | 立麻 楽斗  | ( 明豊高校 :大 )        | 303 | 0 | 307 | 0 | 307 | 砂川 泰晟  | 新原 友也 | ( 熊本学園大学 :熊 ) | 31 |
| 13 | 山下 憂河 | 駒井 典房  | ( T h a n k s :鹿 ) | 206 | 1 | 214 | 0 | 214 | 立本 步夢  | 細川 隼  | ( 宮崎商業高校 :宮 ) | 32 |
| 14 | 豊田 敦之 | 森本 大地  | ( 日南学園中学 :宮 )      | 402 | 1 | 404 | 0 | 404 | 座安 星河  | 安里 尚倫 | ( 沖縄国際大学 :沖 ) | 33 |
| 15 | 福田 雄生 | 藏原 啓介  | ( S A N S :熊 )     | 207 | 1 | 215 | 2 | 215 | 池田 竜童  | 榎尾 光流 | ( 敬徳高校 :佐 )   | 34 |
| 16 | 今村 竜司 | 西祐     | ( 都城商業高校 :宮 )      | 304 | 2 | 308 | 0 | 308 | 小鉢 将也  | 進藤 将海 | ( 長田卓球クラ :長 ) | 35 |
| 17 | 鳥巢 郁記 | 川頭 佑作  | ( 北陵高校 :佐 )        | 103 | 0 | 106 | 2 | 106 | 鑪野 彰彦  | 福島 航将 | ( カツオカ :宮 )   | 36 |
| 18 | 荒木 和敬 | 大浦 哲平  | ( 荒木卓球クラ :福 )      | 208 | 2 | 216 | 1 | 216 | 貴島 健士郎 | 岡村 龍也 | ( 鹿児島工業高 :鹿 ) | 37 |
| 19 | 花木 優志 | 東勇     | ( 琉球卓球 :沖 )        |     |   |     |   |     | 秋吉 隼虎  | 後藤 秀  | ( 明豊高校 :大 )   | 38 |

# 男子ダブルス (2)

|    |        |    |              |     |   |        |              |    |
|----|--------|----|--------------|-----|---|--------|--------------|----|
| 39 | 刘喜多 凉  | 念一 | (日南学園高校 : 宮) | 217 | 2 | 阿部悠人   | (希望が丘高校 : 福) | 58 |
| 40 | 原山口 雅央 | 希  | (吉野ヶ里ク : 佐)  | 107 | 1 | 仲宗根 賢人 | (コザ高校 : 沖)   | 59 |
| 41 | 猪俣和起   | 貴  | (西日本工大 : 大)  | 309 | 0 | 松比良 駿  | (Thanks : 鹿) | 60 |
| 42 | 新井優希   | 人  | (F.T.C : 福)  | 218 | 0 | 牧山航太   | (瓊浦高校 : 長)   | 61 |
| 43 | 厚地一樹   | 基  | (鹿児島国際大 : 鹿) | 405 | 1 | 増田 樹斗  | (都城商業高校 : 宮) | 62 |
| 44 | 末益将司   | 駿  | (S.T.C : 長)  | 219 | 2 | 田原翔太   | (明豊中 : 大)    | 63 |
| 45 | 下田奨磨   | 斗  | (開新高校 : 熊)   | 310 | 1 | 牧山亮真   | (敬徳高校 : 佐)   | 64 |
| 46 | 黒木隆聖   | 乃佑 | (延岡工業高校 : 宮) | 220 | 1 | 齋藤大耀   | (石田卓球クラ : 福) | 65 |
| 47 | 花木誠弥   | 也  | (琉アス : 沖)    | 503 | 1 | 曲吉大貴   | (旭化成 : 宮)    | 66 |
| 48 | 福島晃弘   | 也  | (福岡工大 : 佐)   | 221 | 0 | 待鳥耕治   | (熊本学園大 : 熊)  | 67 |
| 49 | 川原功太郎  | 己  | (鎮西学院高校 : 長) | 108 | 0 | 定松裕成   | (鹿児島相 : 鹿)   | 68 |
| 50 | 甲斐孝佑   | 斗  | (ORION : 宮)  | 311 | 1 | 平賀龍生   | (明豊高 : 大)    | 69 |
| 51 | 豊重宏基   | 真  | (伊達病院 : 鹿)   | 222 | 0 | 坂口岳彦   | (宮医大 : 宮)    | 70 |
| 52 | 福田瑛二   | 己  | (熊本学園大 : 熊)  | 406 | 1 | 吉住勝彦   | (味の素(株) : 佐) | 71 |
| 53 | 荒井和也   | 輝  | (希望が丘高校 : 福) | 223 | 0 | 宇佐見涼太  | (福岡大 : 福)    | 72 |
| 54 | 藤崎竜誠   | 太  | (都城商業高校 : 宮) | 224 | 0 | 久住昭博   | (琉アス : 沖)    | 73 |
| 55 | 谷藤仁奎   | 哲  | (瓊浦高校 : 長)   | 312 | 1 | 川口陽斗   | (熊本学園大 : 熊)  | 74 |
| 56 | 仲座創    | 怜  | (沖繩国際大 : 沖)  | 224 | 0 | 上岡竜郎   | (LIEITO : 宮) | 75 |
| 57 | 渡辺龍介   | 覇  | (明豊高 : 大)    | 224 | 0 | 疋田健太   | (三菱重工長崎 : 長) | 76 |

# 女子ダブルス (1)

|    |                  |                  |     |   |                   |                  |     |    |
|----|------------------|------------------|-----|---|-------------------|------------------|-----|----|
| 1  | 常盤 莉加 (志學館大:福)   | 逆瀬川 えみ (中村女子高:福) | 201 | 2 | 小橋 未央 (大分大:大)     | 田本 夏海 (スタークラブ:大) | 209 | 20 |
| 2  | 上原 瑶月 (糸満高:沖)    | 志良堂 虹心 (糸満高:沖)   | 101 | 2 | 出田 雲美 (熊本学園大:佐)   | 川 美志 (佐賀清和:佐)    | 104 | 21 |
| 3  | 百武 舞花 (宮崎商業高:宮)  | 兒玉 彩希 (宮崎商業高:宮)  | 301 | 0 | 川元 玲瑛 (鹿児島女子高:鹿)  | 川元 瑛瑛 (鹿児島女子高:鹿) | 305 | 22 |
| 4  | 辻本 めい (活水高:長)    | 松崎 杏奈 (活水高:長)    | 202 | 2 | 徳村 優衣 (TEAM徳村:宮)  | 出 水心美 (TEAM徳村:宮) | 210 | 23 |
| 5  | 本村 凜子 (鳥栖高:佐)    | 永井 ゆか (鳥栖高:佐)    | 401 | 1 | 仲玉 真萌 (沖繩国際大:沖)   | 城 希のこ (沖繩国際大:沖)  | 403 | 24 |
| 6  | 秋吉 翼 (明豊中:大)     | 後藤 寿來 (明豊中:大)    | 203 | 1 | 山本 音寧 (長崎JTC:長)   | 山本 鈴華 (加津佐中:長)   | 211 | 25 |
| 7  | 竹本 光里 (ヒゴ鏡卓球:熊)  | 稲葉 麻利菜 (ヒゴ鏡卓球:熊) | 302 | 2 | 田中 あかり (尚綱高:熊)    | 村上 愛 (玉名女子高:熊)   | 306 | 26 |
| 8  | 田代 茜花 (MTTC:宮)   | 木村 颯 (宮崎大:宮)     | 204 | キ | 関師 梨那 (宮崎商業高:宮)   | 山田 采加 (宮崎商業高:宮)  | 212 | 27 |
| 9  | 榎谷 優香 (鹿児島城西高:鹿) | 豊田 莉那 (鹿児島城西高:鹿) | 501 | 0 | 藤中 木葉 (希望が丘高:福)   | 森 友菜 (希望が丘高:福)   | 502 | 28 |
| 10 | 富田 真穂 (鎮西学院高:長)  | 黄佳 怡 (瓊浦高:長)     | 205 | 0 | 中小 しづな (VERTEX:佐) | 村林 芽依 (鏡ジュニア:佐)  | 213 | 29 |
| 11 | 山本 みなみ (敬徳高:佐)   | 岩下 華菜 (敬徳高:佐)    | 102 | 0 | 吉高 寿莉 (中村女子中:福)   | 村 幸佐 (中村女子中:福)   | 307 | 30 |
| 12 | 畑中 咲為 (溝部学園:大)   | 椎原 瑞葵 (溝部学園:大)   | 303 | 0 | 宮越 由里 (ふきのとう:宮)   | 松尾 慶子 (ふきのとう:宮)  | 214 | 31 |
| 13 | 橋口 明枝 (鹿児島女子高:鹿) | 福原 明結 (鹿児島女子高:鹿) | 206 | 0 | 袈裟丸 侑奈 (鎮西学院高:長)  | 貞方 美咲 (福江中:長)    | 404 | 32 |
| 14 | 羽田 彩乃 (日南学園中:宮)  | 野口 杏奈 (日南学園中:宮)  | 402 | 0 | 馬場 美沙輝 (志學館大:鹿)   | 留 由依夏 (志學館大:鹿)   | 215 | 33 |
| 15 | 大嶺 日陽 (コザ高:沖)    | 諸見里 彩 (コザ高:沖)    | 207 | 1 | 中石 ラナ (明豊高:大)     | 村原 ナ華 (明豊高:大)    | 308 | 34 |
| 16 | 小杉 鉢鈴 (長田卓球:長)   | 内 菜く (まつらTT:長)   | 304 | 2 | 伊藤 成望 (熊本工業高:熊)   | 山口 藍 (熊本工業高:熊)   | 105 | 35 |
| 17 | 韓増 美佳 (こぞのえ卓球:福) | 田千 鶴 (こぞのえ卓球:福)  | 103 | 1 | 田友 明希 (エナジック:沖)   | 畑寄 綾香 (エナジック:沖)  | 216 | 36 |
| 18 | 兒岩 玉元 (都城商業高:宮)  | 沙耶 凜香 (都城商業高:宮)  | 208 | 2 | 山口 結愛 (日南学園高:宮)   | 花 愛理 (日南学園高:宮)   | 208 | 37 |
| 19 | 安志 優佳 (開新高:熊)    | 田垣 成美 (開新高:熊)    |     | 2 |                   |                  |     |    |

## 女子ダブルス (2)

|    |               |                     |               |                    |    |
|----|---------------|---------------------|---------------|--------------------|----|
| 38 | 大田愛佳里<br>三好峰子 | (長崎大学<br>若葉クラブ :長)  | 榎谷朋香樹         | (鹿児島相<br>信 :鹿)     | 57 |
| 39 | 江頭亜美<br>山口柚葉  | (佐賀商業高<br>校 :佐)     | 築地絵実<br>野田美希奈 | (福岡大<br>学 :福)      | 58 |
| 40 | 伊藤理紗<br>中野瞳   | (Y's卓球<br>Y's卓球 :熊) | 早田茉凜<br>牧野伊呂葉 | (T5PAC<br>長崎SS :長) | 59 |
| 41 | 荻堂彩花<br>新屋彩樹  | (コザ高<br>校 :沖)       | 新野奈月<br>宮田玲香  | (明豊高<br>校 :大)      | 60 |
| 42 | 多武玲帆<br>高田露   | (日南学<br>園高 :宮)      | 岩切楓<br>岩切蛍    | (LIE<br>TO :宮)     | 61 |
| 43 | 西丸由唯<br>永野友希  | (志学館大<br>学 :鹿)      | 首藤美咲<br>間あずみ  | (石田卓<br>球ク :福)     | 62 |
| 44 | 倉本玲菜<br>甲斐愛美  | (宮崎商<br>業高 :宮)      | 岩野友香<br>藤本美子  | (ヒゴ鏡<br>卓球 :熊)     | 63 |
| 45 | 元村春花<br>野原梨沙  | (中村女<br>子高 :福)      | 當銘穂佳<br>上原七瑠実 | (那覇高<br>校 :沖)      | 64 |
| 46 | 権藤由希<br>篠田穂乃香 | (明豊高<br>校 :大)       | 小野田萌<br>菜穂    | (都城商<br>業高 :宮)     | 65 |
| 47 | 大城晏奈<br>仲宗根深月 | (沖縄大<br>学 :沖)       | 石橋愛理<br>杉原黎   | (敬徳高<br>校 :佐)      | 66 |
| 48 | 安田愛友<br>中元まのん | (鹿児島<br>城西 :鹿)      | 山本紘菜<br>粒陽菜   | (鎮西学<br>院高 :長)     | 67 |
| 49 | 宮田梢<br>坂元梓    | (カツオ<br>カ :宮)       | 桃原加奈<br>原世奈   | (沖縄国<br>際大 :沖)     | 68 |
| 50 | 矢野千晶<br>野彩香   | (かぼす<br>くら :大)      | 邵寺真容<br>坂璃乃   | (日南学<br>園高 :宮)     | 69 |
| 51 | 下田祥子<br>中嶋桃香  | (SEIZAN<br>大 :熊)    | 倉寄真優<br>福田美咲  | (熊本学<br>園大 :熊)     | 70 |
| 52 | 東島芽郁<br>諸石奈   | (敬徳高<br>校 :佐)       | 橋本朔来<br>山本千歳  | (希望が<br>丘高 :福)     | 71 |
| 53 | 陳岡瑞琳<br>藤岡もえ  | (日南学<br>園中 :宮)      | 馬場佳菜<br>山口心愛  | (永卓会<br>ユアイJ :佐)   | 72 |
| 54 | 松浪礼佳<br>中村舞子  | (溝部学<br>園大 :大)      | 谷安夏子<br>口藤真智子 | (のぎく<br>のぎく :宮)    | 73 |
| 55 | 中道萌花<br>田川優月  | (長崎SS<br>T :長)      | 岩下知佐<br>長倉咲良  | (鹿児島<br>女子高 :鹿)    | 74 |
| 56 | 稲吉美沙<br>杉本果緒  | (希望が<br>丘高 :福)      | 辻原麻希<br>高倉希萌  | (新日鐵<br>住金大 :大)    | 75 |

## 【男子シングルス ベスト16 結果詳細】

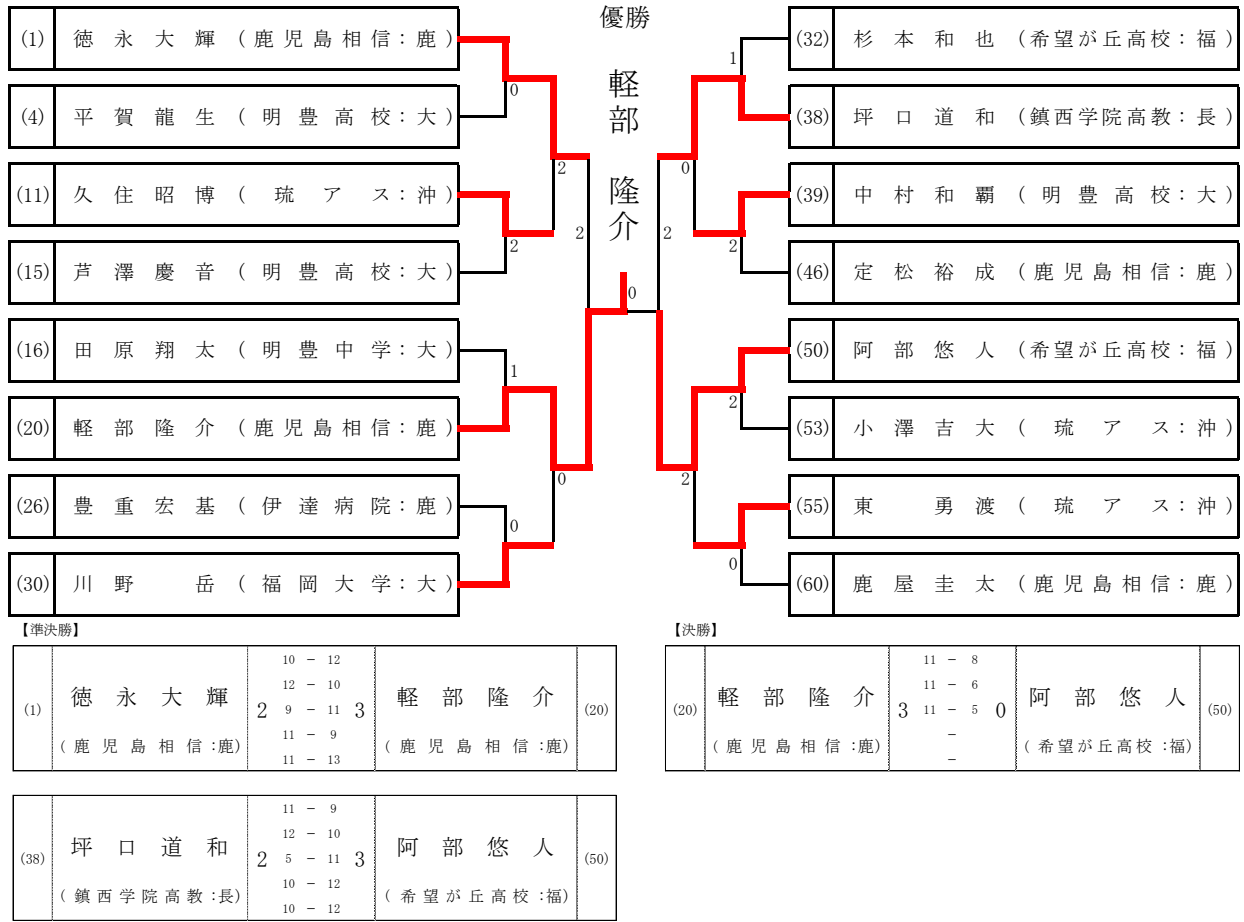

## 【女子シングルス ベスト16 結果詳細】

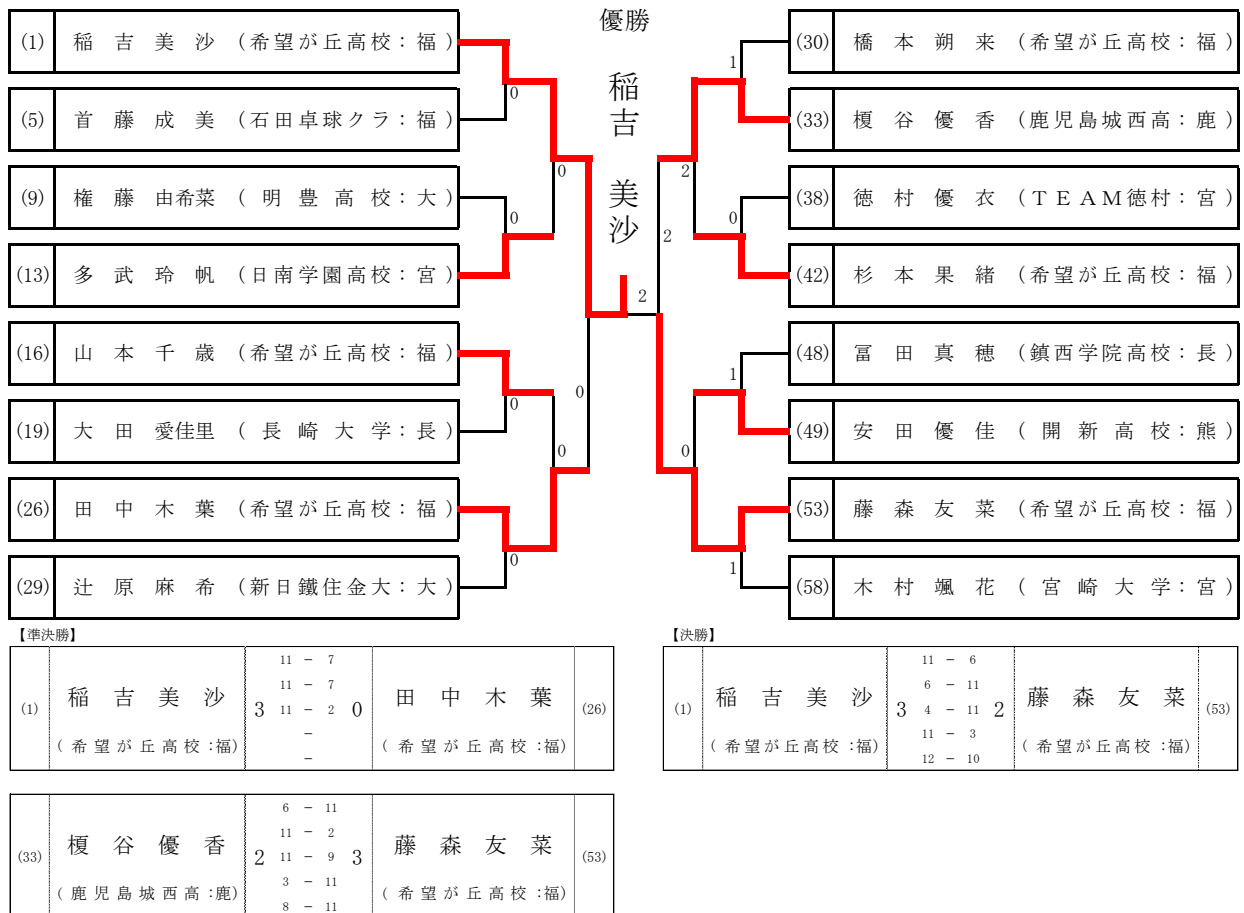

# 男子シングルス (1)

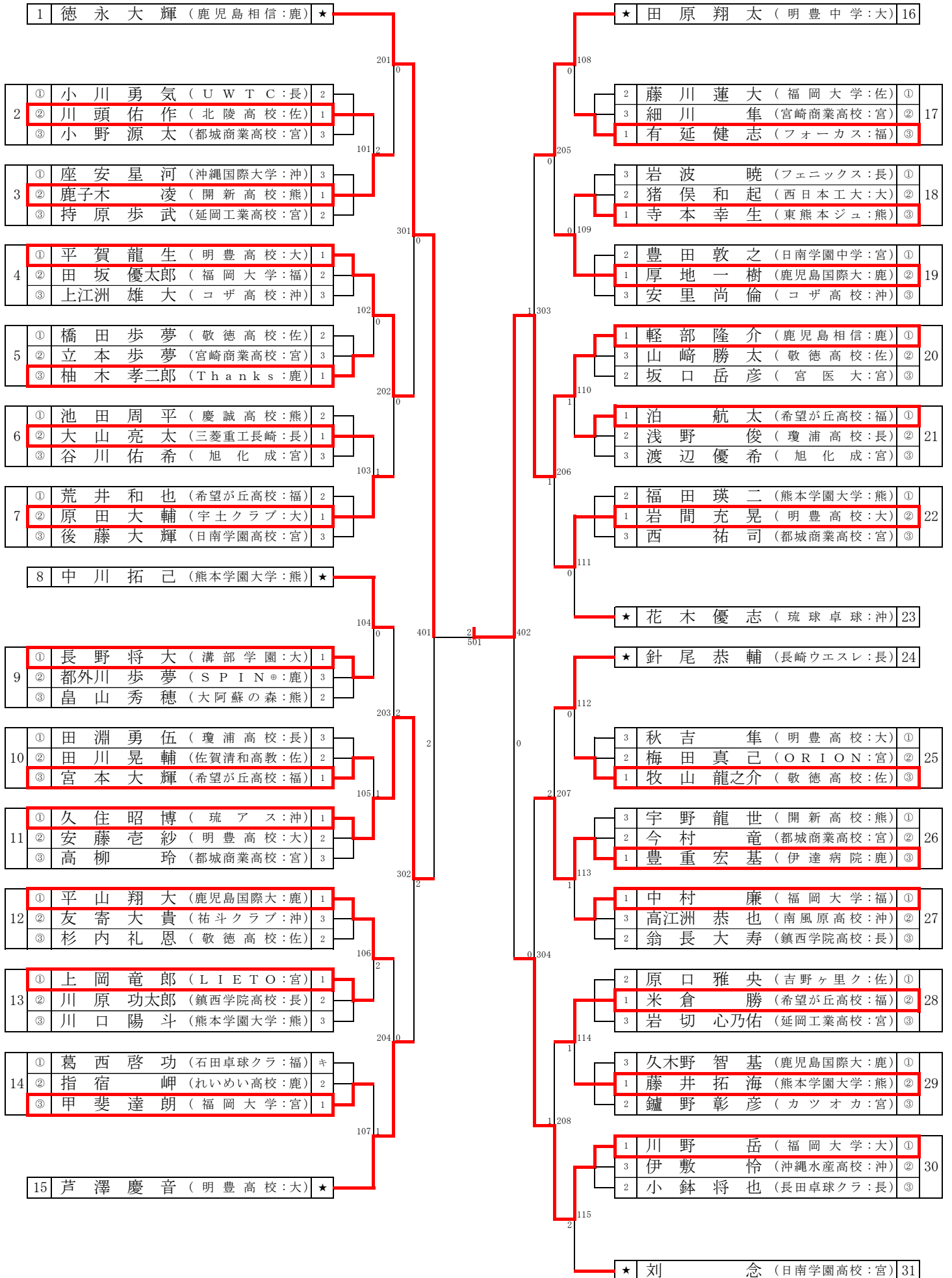



# 男子シングルス (2)

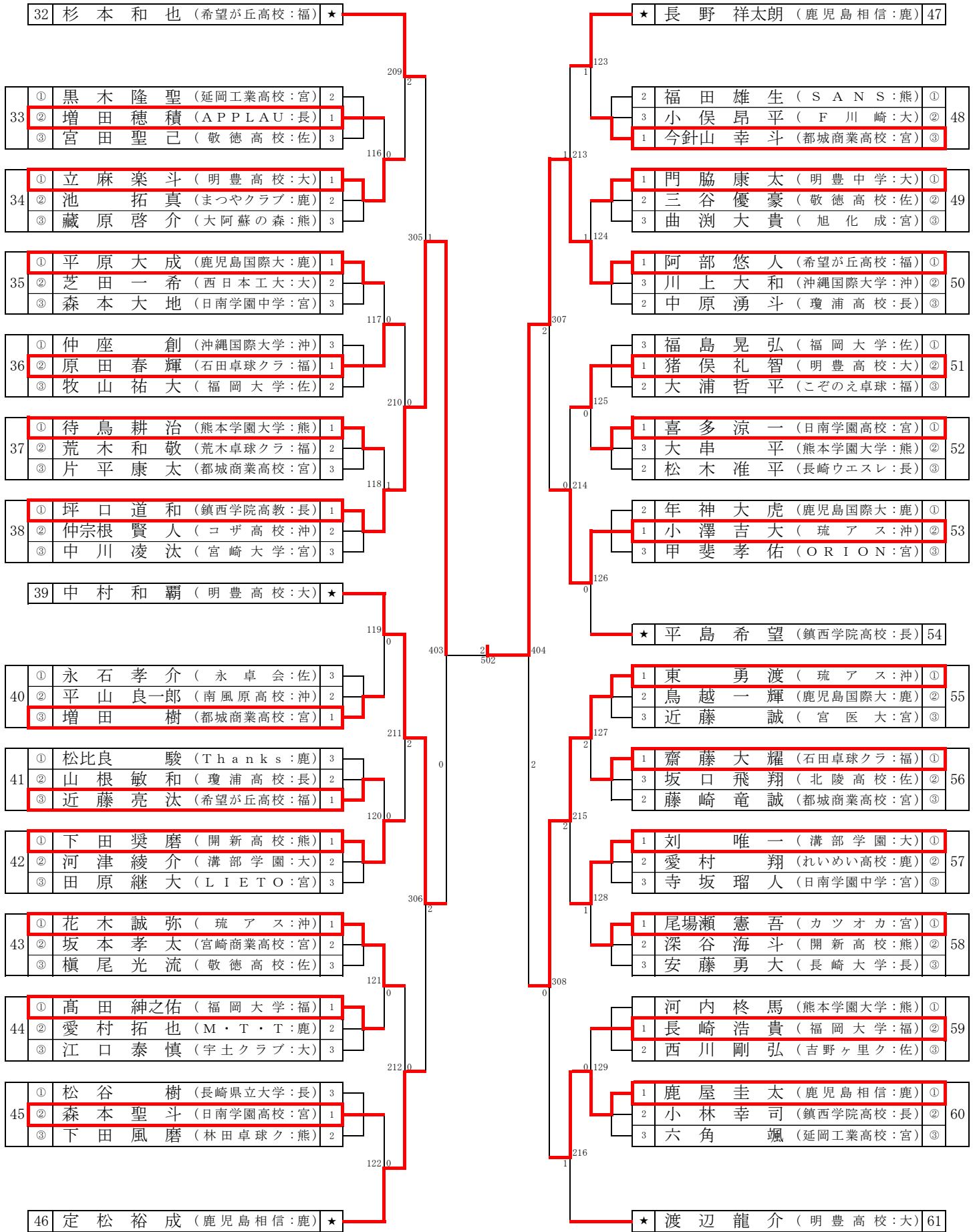

# 女子シングルス (1)

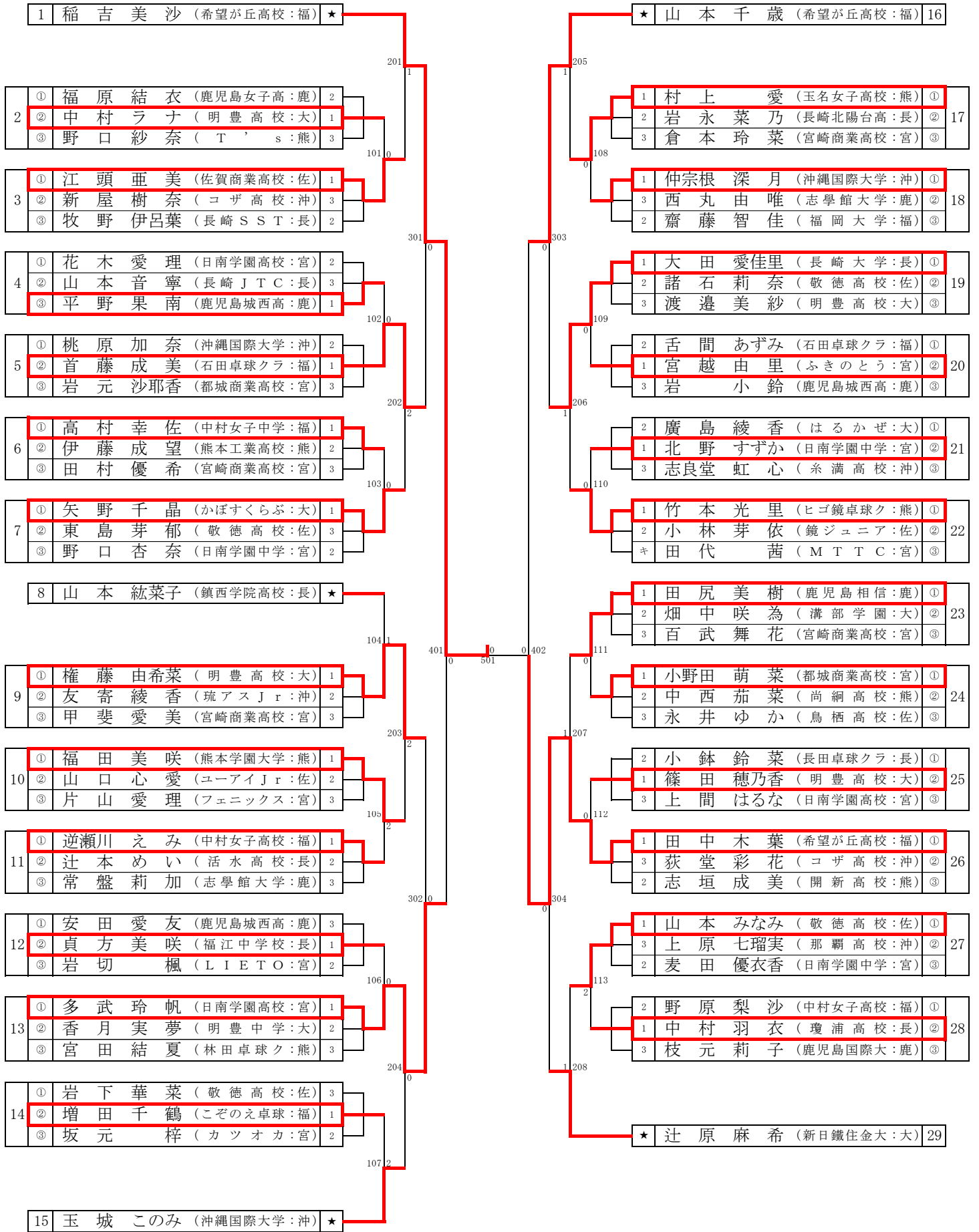

# 女子シングルス (2)

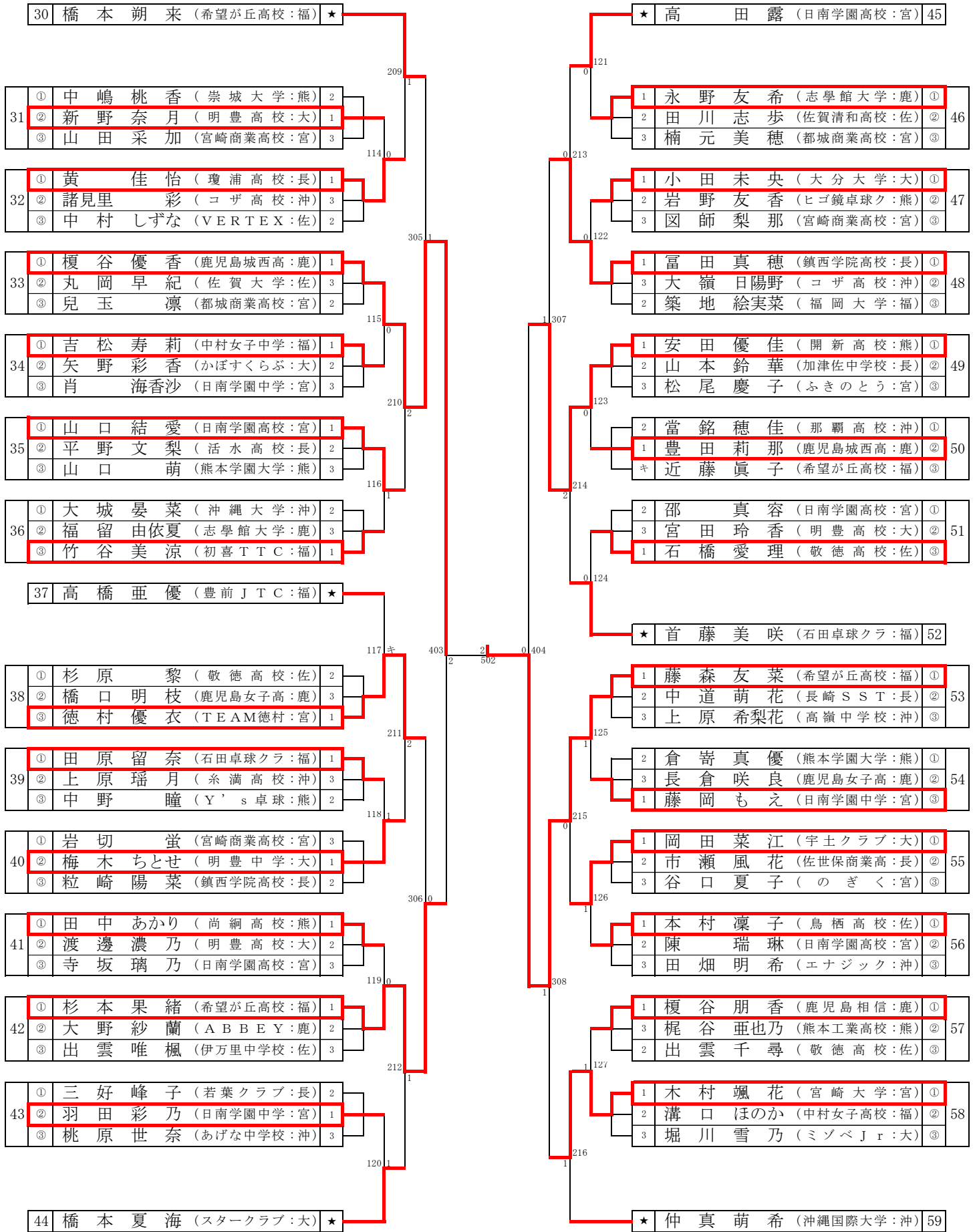

男子シングルス予選リーグ（1）

| 予選 第 2 リーグ |                          | 小川    | 川頭    | 小野    | 勝点 | 勝/負 | 順位 |
|------------|--------------------------|-------|-------|-------|----|-----|----|
| ①          | 小川 勇 気 ( U W T C :長)     |       | 2 - 3 | 3 - 0 | 3  | -   | 2  |
| ②          | 川頭 佑 作 ( 北 陵 高 校 :佐)     | 3 - 2 |       | 3 - 2 | 4  | -   | 1  |
| ③          | 小野 源 太 ( 都 城 商 業 高 校 :宮) | 0 - 3 | 2 - 3 |       | 2  | -   | 3  |

| 予選 第 3 リーグ |                          | 座安    | 鹿子木   | 持原    | 勝点 | 勝/負 | 順位 |
|------------|--------------------------|-------|-------|-------|----|-----|----|
| ①          | 座安 星 河 ( 沖 縄 国 際 大 学 :沖) |       | 1 - 3 | 1 - 3 | 2  | -   | 3  |
| ②          | 鹿子木 凌 ( 開 新 高 校 :熊)      | 3 - 1 |       | 3 - 0 | 4  | -   | 1  |
| ③          | 持原 歩 武 ( 延 岡 工 業 高 校 :宮) | 3 - 1 | 0 - 3 |       | 3  | -   | 2  |

| 予選 第 4 リーグ |                        | 平賀    | 田坂    | 上江洲   | 勝点 | 勝/負 | 順位 |
|------------|------------------------|-------|-------|-------|----|-----|----|
| ①          | 平賀 龍 生 ( 明 豊 高 校 :大)   |       | 3 - 2 | 3 - 0 | 4  | -   | 1  |
| ②          | 田坂 優 太 郎 ( 福 岡 大 学 :福) | 2 - 3 |       | 3 - 0 | 3  | -   | 2  |
| ③          | 上江洲 雄 大 ( コ ザ 高 校 :沖)  | 0 - 3 | 0 - 3 |       | 2  | -   | 3  |

| 予選 第 5 リーグ |                            | 橋田    | 立本    | 柚木    | 勝点 | 勝/負 | 順位 |
|------------|----------------------------|-------|-------|-------|----|-----|----|
| ①          | 橋田 歩 夢 ( 敬 徳 高 校 :佐)       |       | 3 - 0 | 1 - 3 | 3  | -   | 2  |
| ②          | 立本 歩 夢 ( 宮 崎 商 業 高 校 :宮)   | 0 - 3 |       | 0 - 3 | 2  | -   | 3  |
| ③          | 柚木 孝 二 郎 ( T h a n k s :鹿) | 3 - 1 | 3 - 0 |       | 4  | -   | 1  |

| 予選 第 6 リーグ |                          | 池田    | 大山    | 谷川    | 勝点 | 勝/負 | 順位 |
|------------|--------------------------|-------|-------|-------|----|-----|----|
| ①          | 池田 周 平 ( 慶 誠 高 校 :熊)     |       | 0 - 3 | 3 - 0 | 3  | -   | 2  |
| ②          | 大山 亮 太 ( 三 菱 重 工 長 崎 :長) | 3 - 0 |       | 3 - 0 | 4  | -   | 1  |
| ③          | 谷川 佑 希 ( 旭 化 成 :宮)       | 0 - 3 | 0 - 3 |       | 2  | -   | 3  |

| 予選 第 7 リーグ |                          | 荒井    | 原田    | 後藤    | 勝点 | 勝/負 | 順位 |
|------------|--------------------------|-------|-------|-------|----|-----|----|
| ①          | 荒井 和 也 ( 希 望 が 丘 高 校 :福) |       | 2 - 3 | 3 - 2 | 3  | -   | 2  |
| ②          | 原田 大 輔 ( 宇 土 ク ラ ブ :大)   | 3 - 2 |       | 3 - 1 | 4  | -   | 1  |
| ③          | 後藤 大 輝 ( 日 南 学 園 高 校 :宮) | 2 - 3 | 1 - 3 |       | 2  | -   | 3  |

| 予選 第 9 リーグ |                         | 長野    | 都外川   | 畠山    | 勝点 | 勝/負 | 順位 |
|------------|-------------------------|-------|-------|-------|----|-----|----|
| ①          | 長野 将 大 ( 溝 部 学 園 :大)    |       | 3 - 0 | 3 - 0 | 4  | -   | 1  |
| ②          | 都外川 歩 夢 ( S P I N ® :鹿) | 0 - 3 |       | 1 - 3 | 2  | -   | 3  |
| ③          | 畠山 秀 穂 ( 大 阿 蘇 の 森 :熊)  | 0 - 3 | 3 - 1 |       | 3  | -   | 2  |

| 予選 第 10 リーグ |                          | 田淵    | 田川    | 宮本    | 勝点 | 勝/負 | 順位 |
|-------------|--------------------------|-------|-------|-------|----|-----|----|
| ①           | 田淵 勇 伍 ( 瓊 浦 高 校 :長)     |       | 2 - 3 | 0 - 3 | 2  | -   | 3  |
| ②           | 田川 晃 輔 ( 佐 賀 清 和 高 教 :佐) | 3 - 2 |       | 0 - 3 | 3  | -   | 2  |
| ③           | 宮本 大 輝 ( 希 望 が 丘 高 校 :福) | 3 - 0 | 3 - 0 |       | 4  | -   | 1  |

| 予選 第 11 リーグ |                        | 久住    | 安藤    | 高柳    | 勝点 | 勝/負 | 順位 |
|-------------|------------------------|-------|-------|-------|----|-----|----|
| ①           | 久住 昭 博 ( 琉 ア ス :沖)     |       | 3 - 0 | 3 - 0 | 4  | -   | 1  |
| ②           | 安藤 壱 紗 ( 明 豊 高 校 :大)   | 0 - 3 |       | 3 - 0 | 3  | -   | 2  |
| ③           | 高柳 玲 ( 都 城 商 業 高 校 :宮) | 0 - 3 | 0 - 3 |       | 2  | -   | 3  |

| 予選 第 12 リーグ |                          | 平山    | 友寄    | 杉内    | 勝点 | 勝/負 | 順位 |
|-------------|--------------------------|-------|-------|-------|----|-----|----|
| ①           | 平山 翔 大 ( 鹿 児 島 国 際 大 :鹿) |       | 3 - 2 | 3 - 1 | 4  | -   | 1  |
| ②           | 友寄 大 貴 ( 祐 斗 ク ラ ブ :沖)   | 2 - 3 |       | 2 - 3 | 2  | -   | 3  |
| ③           | 杉内 礼 恩 ( 敬 徳 高 校 :佐)     | 1 - 3 | 3 - 2 |       | 3  | -   | 2  |

| 予選 第 13 リーグ |                            | 上岡    | 川原    | 川口    | 勝点 | 勝/負 | 順位 |
|-------------|----------------------------|-------|-------|-------|----|-----|----|
| ①           | 上岡 竜 郎 ( L I E T O :宮)     |       | 3 - 0 | 3 - 1 | 4  | -   | 1  |
| ②           | 川原 功 太 郎 ( 鎮 西 学 院 高 校 :長) | 0 - 3 |       | 3 - 0 | 3  | -   | 2  |
| ③           | 川口 陽 斗 ( 熊 本 学 園 大 学 :熊)   | 1 - 3 | 0 - 3 |       | 2  | -   | 3  |

| 予選 第 14 リーグ |                          | 葛西 | 指宿    | 甲斐    | 勝点 | 勝/負 | 順位 |
|-------------|--------------------------|----|-------|-------|----|-----|----|
| ①           | 葛西 啓 功 ( 石 田 卓 球 ク ラ :福) |    | -     | -     |    |     |    |
| ②           | 指宿 岬 ( れ い め い 高 校 :鹿)   | -  |       | 1 - 3 | 1  | -   | 2  |
| ③           | 甲斐 達 朗 ( 福 岡 大 学 :宮)     | -  | 3 - 1 |       | 2  | -   | 1  |

男子シングルス予選リーグ（２）

| 予選 第 17 リーグ |                 | 藤川    | 細川    | 有延    | 勝点 | 勝/負 | 順位 |
|-------------|-----------------|-------|-------|-------|----|-----|----|
| ①           | 藤川 蓮大 (福岡大学:佐)  |       | 3 - 2 | 2 - 3 | 3  | -   | 2  |
| ②           | 細川 隼 (宮崎商業高校:宮) | 2 - 3 |       | 0 - 3 | 2  | -   | 3  |
| ③           | 有延 健志 (フォーカス:福) | 3 - 2 | 3 - 0 |       | 4  | -   | 1  |

| 予選 第 18 リーグ |                 | 岩波    | 猪俣    | 寺本    | 勝点 | 勝/負 | 順位 |
|-------------|-----------------|-------|-------|-------|----|-----|----|
| ①           | 岩波 暁 (フェニックス:長) |       | 3 - 2 | 0 - 3 | 3  | 3/5 | 3  |
| ②           | 猪俣 和起 (西日本工大:大) | 2 - 3 |       | 3 - 2 | 3  | 5/5 | 2  |
| ③           | 寺本 幸生 (東熊本ジュ:熊) | 3 - 0 | 2 - 3 |       | 3  | 5/3 | 1  |

| 予選 第 19 リーグ |                  | 豊田    | 厚地    | 安里    | 勝点 | 勝/負 | 順位 |
|-------------|------------------|-------|-------|-------|----|-----|----|
| ①           | 豊田 敦之 (日南学園中学:宮) |       | 0 - 3 | 3 - 1 | 3  | -   | 2  |
| ②           | 厚地 一樹 (鹿児島国際大:鹿) | 3 - 0 |       | 3 - 0 | 4  | -   | 1  |
| ③           | 安里 尚倫 (コザ高校:沖)   | 1 - 3 | 0 - 3 |       | 2  | -   | 3  |

| 予選 第 20 リーグ |                 | 軽部    | 山崎    | 坂口    | 勝点 | 勝/負 | 順位 |
|-------------|-----------------|-------|-------|-------|----|-----|----|
| ①           | 軽部 隆介 (鹿児島相信:鹿) |       | 3 - 0 | 3 - 1 | 4  | -   | 1  |
| ②           | 山崎 勝太 (敬徳高校:佐)  | 0 - 3 |       | 2 - 3 | 2  | -   | 3  |
| ③           | 坂口 岳彦 (宮医大:宮)   | 1 - 3 | 3 - 2 |       | 3  | -   | 2  |

| 予選 第 21 リーグ |                 | 泊     | 浅野    | 渡辺    | 勝点 | 勝/負 | 順位 |
|-------------|-----------------|-------|-------|-------|----|-----|----|
| ①           | 泊 航太 (希望が丘高校:福) |       | 3 - 0 | 3 - 0 | 4  | -   | 1  |
| ②           | 浅野 俊 (瓊浦高校:長)   | 0 - 3 |       | 3 - 0 | 3  | -   | 2  |
| ③           | 渡辺 優希 (旭化成:宮)   | 0 - 3 | 0 - 3 |       | 2  | -   | 3  |

| 予選 第 22 リーグ |                  | 福田    | 岩間    | 西     | 勝点 | 勝/負 | 順位 |
|-------------|------------------|-------|-------|-------|----|-----|----|
| ①           | 福田 瑛二 (熊本学園大学:熊) |       | 1 - 3 | 3 - 0 | 3  | -   | 2  |
| ②           | 岩間 充晃 (明豊高校:大)   | 3 - 1 |       | 3 - 0 | 4  | -   | 1  |
| ③           | 西 祐司 (都城商業高校:宮)  | 0 - 3 | 0 - 3 |       | 2  | -   | 3  |

| 予選 第 25 リーグ |                 | 秋吉    | 梅田    | 牧山    | 勝点 | 勝/負 | 順位 |
|-------------|-----------------|-------|-------|-------|----|-----|----|
| ①           | 秋吉 隼 (明豊高校:大)   |       | 3 - 2 | 0 - 3 | 3  | 3/5 | 3  |
| ②           | 梅田 真己 (ORION:宮) | 2 - 3 |       | 3 - 1 | 3  | 5/4 | 2  |
| ③           | 牧山 龍之介 (敬徳高校:佐) | 3 - 0 | 1 - 3 |       | 3  | 4/3 | 1  |

| 予選 第 26 リーグ |                 | 宇野    | 今村    | 豊重    | 勝点 | 勝/負 | 順位 |
|-------------|-----------------|-------|-------|-------|----|-----|----|
| ①           | 宇野 龍世 (開新高校:熊)  |       | 1 - 3 | 0 - 3 | 2  | -   | 3  |
| ②           | 今村 竜 (都城商業高校:宮) | 3 - 1 |       | 1 - 3 | 3  | -   | 2  |
| ③           | 豊重 宏基 (伊達病院:鹿)  | 3 - 0 | 3 - 1 |       | 4  | -   | 1  |

| 予選 第 27 リーグ |                  | 中村    | 高江洲   | 翁長    | 勝点 | 勝/負 | 順位 |
|-------------|------------------|-------|-------|-------|----|-----|----|
| ①           | 中村 廉 (福岡大学:福)    |       | 3 - 1 | 3 - 0 | 4  | -   | 1  |
| ②           | 高江洲 恭也 (南風原高校:沖) | 1 - 3 |       | 2 - 3 | 2  | -   | 3  |
| ③           | 翁長 大寿 (鎮西学院高校:長) | 0 - 3 | 3 - 2 |       | 3  | -   | 2  |

| 予選 第 28 リーグ |                   | 原口    | 米倉    | 岩切    | 勝点 | 勝/負 | 順位 |
|-------------|-------------------|-------|-------|-------|----|-----|----|
| ①           | 原口 雅央 (吉野ヶ里ク:佐)   |       | 0 - 3 | 3 - 0 | 3  | -   | 2  |
| ②           | 米倉 勝 (希望が丘高校:福)   | 3 - 0 |       | 3 - 0 | 4  | -   | 1  |
| ③           | 岩切 心乃佑 (延岡工業高校:宮) | 0 - 3 | 0 - 3 |       | 2  | -   | 3  |

| 予選 第 29 リーグ |                   | 久木野   | 藤井    | 鏝野    | 勝点 | 勝/負 | 順位 |
|-------------|-------------------|-------|-------|-------|----|-----|----|
| ①           | 久木野 智基 (鹿児島国際大:鹿) |       | 0 - 3 | 0 - 3 | 2  | -   | 3  |
| ②           | 藤井 拓海 (熊本学園大学:熊)  | 3 - 0 |       | 3 - 0 | 4  | -   | 1  |
| ③           | 鏝野 彰彦 (カツオカ:宮)    | 3 - 0 | 0 - 3 |       | 3  | -   | 2  |

| 予選 第 30 リーグ |                  | 川野    | 伊敷    | 小鉢    | 勝点 | 勝/負 | 順位 |
|-------------|------------------|-------|-------|-------|----|-----|----|
| ①           | 川野 岳 (福岡大学:大)    |       | 3 - 0 | 3 - 1 | 4  | -   | 1  |
| ②           | 伊敷 怜 (沖縄水産高校:沖)  | 0 - 3 |       | 1 - 3 | 2  | -   | 3  |
| ③           | 小鉢 将也 (長田卓球クラ:長) | 1 - 3 | 3 - 1 |       | 3  | -   | 2  |

男子シングルス予選リーグ（3）

| 予選 第 33 リーグ |                         | 黒木    | 増田    | 宮田    | 勝点 | 勝/負 | 順位 |
|-------------|-------------------------|-------|-------|-------|----|-----|----|
| ①           | 黒木 隆 聖 (延岡工業高校:宮)       |       | 0 - 3 | 3 - 1 | 3  | -   | 2  |
| ②           | 増田 穂 積 (A P P L A U :長) | 3 - 0 |       | 3 - 0 | 4  | -   | 1  |
| ③           | 宮田 聖 己 (敬徳高校:佐)         | 1 - 3 | 0 - 3 |       | 2  | -   | 3  |

| 予選 第 34 リーグ |                  | 立麻    | 池     | 藏原    | 勝点 | 勝/負 | 順位 |
|-------------|------------------|-------|-------|-------|----|-----|----|
| ①           | 立麻 楽 斗 (明豊高校:大)  |       | 3 - 1 | 3 - 0 | 4  | -   | 1  |
| ②           | 池 拓 真 (まつやクラブ:鹿) | 1 - 3 |       | 3 - 1 | 3  | -   | 2  |
| ③           | 藏原 啓 介 (大阿蘇の森:熊) | 0 - 3 | 1 - 3 |       | 2  | -   | 3  |

| 予選 第 35 リーグ |                   | 平原    | 芝田    | 森本    | 勝点 | 勝/負 | 順位 |
|-------------|-------------------|-------|-------|-------|----|-----|----|
| ①           | 平原 大 成 (鹿児島国際大:鹿) |       | 3 - 2 | 3 - 2 | 4  | -   | 1  |
| ②           | 芝田 一 希 (西日本工大:大)  | 2 - 3 |       | 3 - 1 | 3  | -   | 2  |
| ③           | 森本 大 地 (日南学園中学:宮) | 2 - 3 | 1 - 3 |       | 2  | -   | 3  |

| 予選 第 36 リーグ |                   | 仲座    | 原田    | 牧山    | 勝点 | 勝/負 | 順位 |
|-------------|-------------------|-------|-------|-------|----|-----|----|
| ①           | 仲座 創 (沖縄国際大学:沖)   |       | 0 - 3 | 0 - 3 | 2  | -   | 3  |
| ②           | 原田 春 輝 (石田卓球クラ:福) | 3 - 0 |       | 3 - 0 | 4  | -   | 1  |
| ③           | 牧山 祐 大 (福岡大学:佐)   | 3 - 0 | 0 - 3 |       | 3  | -   | 2  |

| 予選 第 37 リーグ |                   | 待鳥    | 荒木    | 片平    | 勝点 | 勝/負 | 順位 |
|-------------|-------------------|-------|-------|-------|----|-----|----|
| ①           | 待鳥 耕 治 (熊本学園大学:熊) |       | 3 - 1 | 3 - 2 | 4  | -   | 1  |
| ②           | 荒木 和 敬 (荒木卓球クラ:福) | 1 - 3 |       | 3 - 1 | 3  | -   | 2  |
| ③           | 片平 康 太 (都城商業高校:宮) | 2 - 3 | 1 - 3 |       | 2  | -   | 3  |

| 予選 第 38 リーグ |                   | 坪口    | 仲宗根   | 中川    | 勝点 | 勝/負 | 順位 |
|-------------|-------------------|-------|-------|-------|----|-----|----|
| ①           | 坪口 道 和 (鎮西学院高教:長) |       | 3 - 1 | 3 - 0 | 4  | -   | 1  |
| ②           | 仲宗根 賢 人 (コザ高校:沖)  | 1 - 3 |       | 3 - 1 | 3  | -   | 2  |
| ③           | 中川 凌 汰 (宮崎大学:宮)   | 0 - 3 | 1 - 3 |       | 2  | -   | 3  |

| 予選 第 40 リーグ |                  | 永石    | 平山    | 増田    | 勝点 | 勝/負 | 順位 |
|-------------|------------------|-------|-------|-------|----|-----|----|
| ①           | 永石 孝 介 (永卓会:佐)   |       | 1 - 3 | 1 - 3 | 2  | -   | 3  |
| ②           | 平山 良一郎 (南風原高校:沖) | 3 - 1 |       | 0 - 3 | 3  | -   | 2  |
| ③           | 増田 樹 (都城商業高校:宮)  | 3 - 1 | 3 - 0 |       | 4  | -   | 1  |

| 予選 第 41 リーグ |                   | 松比良   | 山根    | 近藤    | 勝点 | 勝/負 | 順位 |
|-------------|-------------------|-------|-------|-------|----|-----|----|
| ①           | 松比良 駿 (Thanks:鹿)  |       | 3 - 2 | 1 - 3 | 3  | 4/5 | 3  |
| ②           | 山根 敏 和 (瓊浦高校:長)   | 2 - 3 |       | 3 - 2 | 3  | 5/5 | 2  |
| ③           | 近藤 亮 汰 (希望が丘高校:福) | 3 - 1 | 2 - 3 |       | 3  | 5/4 | 1  |

| 予選 第 42 リーグ |                       | 下田    | 河津    | 田原    | 勝点 | 勝/負 | 順位 |
|-------------|-----------------------|-------|-------|-------|----|-----|----|
| ①           | 下田 奨 磨 (開新高校:熊)       |       | 3 - 1 | 3 - 1 | 4  | -   | 1  |
| ②           | 河津 綾 介 (溝部学園:大)       | 1 - 3 |       | 3 - 1 | 3  | -   | 2  |
| ③           | 田原 継 大 (L I E T O :宮) | 1 - 3 | 1 - 3 |       | 2  | -   | 3  |

| 予選 第 43 リーグ |                   | 花木    | 坂本    | 槇尾    | 勝点 | 勝/負 | 順位 |
|-------------|-------------------|-------|-------|-------|----|-----|----|
| ①           | 花木 誠 弥 (琉アス:沖)    |       | 3 - 0 | 3 - 0 | 4  | -   | 1  |
| ②           | 坂本 孝 太 (宮崎商業高校:宮) | 0 - 3 |       | 3 - 1 | 3  | -   | 2  |
| ③           | 槇尾 光 流 (敬徳高校:佐)   | 0 - 3 | 1 - 3 |       | 2  | -   | 3  |

| 予選 第 44 リーグ |                  | 高田    | 愛村    | 江口    | 勝点 | 勝/負 | 順位 |
|-------------|------------------|-------|-------|-------|----|-----|----|
| ①           | 高田 紳之佑 (福岡大学:福)  |       | 3 - 2 | 3 - 0 | 4  | -   | 1  |
| ②           | 愛村 拓 也 (M・T・T:鹿) | 2 - 3 |       | 3 - 0 | 3  | -   | 2  |
| ③           | 江口 泰 慎 (宇土クラブ:大) | 0 - 3 | 0 - 3 |       | 2  | -   | 3  |

| 予選 第 45 リーグ |                   | 松谷    | 森本    | 下田    | 勝点 | 勝/負 | 順位 |
|-------------|-------------------|-------|-------|-------|----|-----|----|
| ①           | 松谷 樹 (長崎県立大学:長)   |       | 1 - 3 | 1 - 3 | 2  | -   | 3  |
| ②           | 森本 聖 斗 (日南学園高校:宮) | 3 - 1 |       | 3 - 0 | 4  | -   | 1  |
| ③           | 下田 風 磨 (林田卓球ク:熊)  | 3 - 1 | 0 - 3 |       | 3  | -   | 2  |

男子シングルス予選リーグ（４）

| 予選 第 48 リーグ |                   | 福田    | 小俣    | 今針山   | 勝点 | 勝/負 | 順位 |
|-------------|-------------------|-------|-------|-------|----|-----|----|
| ①           | 福田雄生 (S A N S :熊) |       | 3 - 1 | 1 - 3 | 3  | -   | 2  |
| ②           | 小俣昂平 (F 川 崎 :大)   | 1 - 3 |       | 0 - 3 | 2  | -   | 3  |
| ③           | 今針山幸斗 (都城商業高校 :宮) | 3 - 1 | 3 - 0 |       | 4  | -   | 1  |

| 予選 第 49 リーグ |                | 門脇    | 三谷    | 曲渕    | 勝点 | 勝/負 | 順位 |
|-------------|----------------|-------|-------|-------|----|-----|----|
| ①           | 門脇康太 (明豊中学 :大) |       | 3 - 2 | 3 - 1 | 4  | -   | 1  |
| ②           | 三谷優豪 (敬徳高校 :佐) | 2 - 3 |       | 3 - 0 | 3  | -   | 2  |
| ③           | 曲渕大貴 (旭化成 :宮)  | 1 - 3 | 0 - 3 |       | 2  | -   | 3  |

| 予選 第 50 リーグ |                  | 阿部    | 川上    | 中原    | 勝点 | 勝/負 | 順位 |
|-------------|------------------|-------|-------|-------|----|-----|----|
| ①           | 阿部悠人 (希望が丘高校 :福) |       | 3 - 1 | 3 - 0 | 4  | -   | 1  |
| ②           | 川上大和 (沖縄国際大学 :沖) | 1 - 3 |       | 0 - 3 | 2  | -   | 3  |
| ③           | 中原湧斗 (瓊浦高校 :長)   | 0 - 3 | 3 - 0 |       | 3  | -   | 2  |

| 予選 第 51 リーグ |                  | 福島    | 猪俣    | 大浦    | 勝点 | 勝/負 | 順位 |
|-------------|------------------|-------|-------|-------|----|-----|----|
| ①           | 福島晃弘 (福岡大学 :佐)   |       | 2 - 3 | 2 - 3 | 2  | -   | 3  |
| ②           | 猪俣礼智 (明豊高校 :大)   | 3 - 2 |       | 3 - 0 | 4  | -   | 1  |
| ③           | 大浦哲平 (こぞのえ卓球 :福) | 3 - 2 | 0 - 3 |       | 3  | -   | 2  |

| 予選 第 52 リーグ |                  | 喜多    | 大串    | 松木    | 勝点 | 勝/負 | 順位 |
|-------------|------------------|-------|-------|-------|----|-----|----|
| ①           | 喜多涼一 (日南学園高校 :宮) |       | 3 - 2 | 3 - 2 | 4  | -   | 1  |
| ②           | 大串平 (熊本学園大学 :熊)  | 2 - 3 |       | 2 - 3 | 2  | -   | 3  |
| ③           | 松木准平 (長崎ウエスレ :長) | 2 - 3 | 3 - 2 |       | 3  | -   | 2  |

| 予選 第 53 リーグ |                  | 年神    | 小澤    | 甲斐    | 勝点 | 勝/負 | 順位 |
|-------------|------------------|-------|-------|-------|----|-----|----|
| ①           | 年神大虎 (鹿児島国際大 :鹿) |       | 1 - 3 | 3 - 2 | 3  | -   | 2  |
| ②           | 小澤吉大 (琉アス :沖)    | 3 - 1 |       | 3 - 0 | 4  | -   | 1  |
| ③           | 甲斐孝佑 (ORION :宮)  | 2 - 3 | 0 - 3 |       | 2  | -   | 3  |

| 予選 第 55 リーグ |                  | 東     | 鳥越    | 近藤    | 勝点 | 勝/負 | 順位 |
|-------------|------------------|-------|-------|-------|----|-----|----|
| ①           | 東勇渡 (琉アス :沖)     |       | 3 - 0 | 3 - 1 | 4  | -   | 1  |
| ②           | 鳥越一輝 (鹿児島国際大 :鹿) | 0 - 3 |       | 3 - 0 | 3  | -   | 2  |
| ③           | 近藤誠 (宮医大 :宮)     | 1 - 3 | 0 - 3 |       | 2  | -   | 3  |

| 予選 第 56 リーグ |                  | 齋藤    | 坂口    | 藤崎    | 勝点 | 勝/負 | 順位 |
|-------------|------------------|-------|-------|-------|----|-----|----|
| ①           | 齋藤大耀 (石田卓球クラ :福) |       | 3 - 1 | 3 - 0 | 4  | -   | 1  |
| ②           | 坂口飛翔 (北陵高校 :佐)   | 1 - 3 |       | 2 - 3 | 2  | -   | 3  |
| ③           | 藤崎竜誠 (都城商業高校 :宮) | 0 - 3 | 3 - 2 |       | 3  | -   | 2  |

| 予選 第 57 リーグ |                  | 刘     | 愛村    | 寺坂    | 勝点 | 勝/負 | 順位 |
|-------------|------------------|-------|-------|-------|----|-----|----|
| ①           | 刘唯一 (溝部学園 :大)    |       | 3 - 1 | 3 - 0 | 4  | -   | 1  |
| ②           | 愛村翔 (れいめい高校 :鹿)  | 1 - 3 |       | 3 - 0 | 3  | -   | 2  |
| ③           | 寺坂瑠人 (日南学園中学 :宮) | 0 - 3 | 0 - 3 |       | 2  | -   | 3  |

| 予選 第 58 リーグ |                 | 尾場瀬   | 深谷    | 安藤    | 勝点 | 勝/負 | 順位 |
|-------------|-----------------|-------|-------|-------|----|-----|----|
| ①           | 尾場瀬憲吾 (カツオカ :宮) |       | 3 - 0 | 3 - 0 | 4  | -   | 1  |
| ②           | 深谷海斗 (開新高校 :熊)  | 0 - 3 |       | 3 - 0 | 3  | -   | 2  |
| ③           | 安藤勇大 (長崎大学 :長)  | 0 - 3 | 0 - 3 |       | 2  | -   | 3  |

| 予選 第 59 リーグ |                  | 河内 | 長崎    | 西川    | 勝点 | 勝/負 | 順位 |
|-------------|------------------|----|-------|-------|----|-----|----|
| ①           | 河内柊馬 (熊本学園大学 :熊) |    | -     | -     |    |     |    |
| ②           | 長崎浩貴 (福岡大学 :福)   | -  |       | 3 - 1 | 2  | -   | 1  |
| ③           | 西川剛弘 (吉野ヶ里ク :佐)  | -  | 1 - 3 |       | 1  | -   | 2  |

| 予選 第 60 リーグ |                  | 鹿屋    | 小林    | 六角    | 勝点 | 勝/負 | 順位 |
|-------------|------------------|-------|-------|-------|----|-----|----|
| ①           | 鹿屋圭太 (鹿児島相信 :鹿)  |       | 3 - 1 | 3 - 0 | 4  | -   | 1  |
| ②           | 小林幸司 (鎮西学院高校 :長) | 1 - 3 |       | 3 - 0 | 3  | -   | 2  |
| ③           | 六角颯 (延岡工業高校 :宮)  | 0 - 3 | 0 - 3 |       | 2  | -   | 3  |

女子シングルス予選リーグ（１）

| 予選 第 2 リーグ |                | 福原    | 中村    | 野口    | 勝点 | 勝/負 | 順位 |
|------------|----------------|-------|-------|-------|----|-----|----|
| ①          | 福原結衣（鹿児島女子高：鹿） |       | 2 - 3 | 3 - 0 | 3  | -   | 2  |
| ②          | 中村ラナ（明豊高校：大）   | 3 - 2 |       | 3 - 2 | 4  | -   | 1  |
| ③          | 野口紗奈（T's：熊）    | 0 - 3 | 2 - 3 |       | 2  | -   | 3  |

| 予選 第 3 リーグ |                | 江頭    | 新屋    | 牧野    | 勝点 | 勝/負 | 順位 |
|------------|----------------|-------|-------|-------|----|-----|----|
| ①          | 江頭亜美（佐賀商業高校：佐） |       | 3 - 0 | 3 - 1 | 4  | -   | 1  |
| ②          | 新屋樹奈（コザ高校：沖）   | 0 - 3 |       | 0 - 3 | 2  | -   | 3  |
| ③          | 牧野伊呂葉（長崎SST：長） | 1 - 3 | 3 - 1 |       | 3  | -   | 2  |

| 予選 第 4 リーグ |                | 花木    | 山本    | 平野    | 勝点 | 勝/負 | 順位 |
|------------|----------------|-------|-------|-------|----|-----|----|
| ①          | 花木愛理（日南学園高校：宮） |       | 2 - 3 | 3 - 1 | 3  | 5/4 | 2  |
| ②          | 山本音寧（長崎JTC：長）  | 3 - 2 |       | 0 - 3 | 3  | 3/5 | 3  |
| ③          | 平野果南（鹿児島城西高：鹿） | 1 - 3 | 3 - 0 |       | 3  | 4/3 | 1  |

| 予選 第 5 リーグ |                 | 桃原    | 首藤    | 岩元    | 勝点 | 勝/負 | 順位 |
|------------|-----------------|-------|-------|-------|----|-----|----|
| ①          | 桃原加奈（沖縄国際大学：沖）  |       | 0 - 3 | 3 - 1 | 3  | -   | 2  |
| ②          | 首藤成美（石田卓球クラ：福）  | 3 - 0 |       | 3 - 0 | 4  | -   | 1  |
| ③          | 岩元沙耶香（都城商業高校：宮） | 1 - 3 | 0 - 3 |       | 2  | -   | 3  |

| 予選 第 6 リーグ |                | 高村    | 伊藤    | 田村    | 勝点 | 勝/負 | 順位 |
|------------|----------------|-------|-------|-------|----|-----|----|
| ①          | 高村幸佐（中村女子中学：福） |       | 3 - 1 | 3 - 0 | 4  | -   | 1  |
| ②          | 伊藤成望（熊本工業高校：熊） | 1 - 3 |       | 3 - 1 | 3  | -   | 2  |
| ③          | 田村優希（宮崎商業高校：宮） | 0 - 3 | 1 - 3 |       | 2  | -   | 3  |

| 予選 第 7 リーグ |                | 矢野    | 東島    | 野口    | 勝点 | 勝/負 | 順位 |
|------------|----------------|-------|-------|-------|----|-----|----|
| ①          | 矢野千晶（かぼすくらぶ：大） |       | 3 - 0 | 1 - 3 | 3  | 4/3 | 1  |
| ②          | 東島芽郁（敬徳高校：佐）   | 0 - 3 |       | 3 - 2 | 3  | 3/5 | 3  |
| ③          | 野口杏奈（日南学園中学：宮） | 3 - 1 | 2 - 3 |       | 3  | 5/4 | 2  |

| 予選 第 9 リーグ |                | 権藤    | 友寄    | 甲斐    | 勝点 | 勝/負 | 順位 |
|------------|----------------|-------|-------|-------|----|-----|----|
| ①          | 権藤由希菜（明豊高校：大）  |       | 3 - 0 | 3 - 0 | 4  | -   | 1  |
| ②          | 友寄綾香（琉アスJr：沖）  | 0 - 3 |       | 3 - 0 | 3  | -   | 2  |
| ③          | 甲斐愛美（宮崎商業高校：宮） | 0 - 3 | 0 - 3 |       | 2  | -   | 3  |

| 予選 第 10 リーグ |                | 福田    | 山口    | 片山    | 勝点 | 勝/負 | 順位 |
|-------------|----------------|-------|-------|-------|----|-----|----|
| ①           | 福田美咲（熊本学園大学：熊） |       | 3 - 0 | 3 - 0 | 4  | -   | 1  |
| ②           | 山口心愛（ユアエイJr：佐） | 0 - 3 |       | 3 - 0 | 3  | -   | 2  |
| ③           | 片山愛理（フェニックス：宮） | 0 - 3 | 0 - 3 |       | 2  | -   | 3  |

| 予選 第 11 リーグ |                 | 逆瀬川   | 辻本    | 常盤    | 勝点 | 勝/負 | 順位 |
|-------------|-----------------|-------|-------|-------|----|-----|----|
| ①           | 逆瀬川えみ（中村女子高校：福） |       | 3 - 0 | 3 - 0 | 4  | -   | 1  |
| ②           | 辻本めい（活水高校：長）    | 0 - 3 |       | 3 - 2 | 3  | -   | 2  |
| ③           | 常盤莉加（志学館大学：鹿）   | 0 - 3 | 2 - 3 |       | 2  | -   | 3  |

| 予選 第 12 リーグ |                | 安田    | 貞方    | 岩切    | 勝点 | 勝/負 | 順位 |
|-------------|----------------|-------|-------|-------|----|-----|----|
| ①           | 安田愛友（鹿児島城西高：鹿） |       | 1 - 3 | 2 - 3 | 2  | -   | 3  |
| ②           | 貞方美咲（福江中学校：長）  | 3 - 1 |       | 3 - 2 | 4  | -   | 1  |
| ③           | 岩切楓（LIELO：宮）   | 3 - 2 | 2 - 3 |       | 3  | -   | 2  |

| 予選 第 13 リーグ |                | 多武    | 香月    | 宮田    | 勝点 | 勝/負 | 順位 |
|-------------|----------------|-------|-------|-------|----|-----|----|
| ①           | 多武玲帆（日南学園高校：宮） |       | 3 - 0 | 3 - 0 | 4  | -   | 1  |
| ②           | 香月実夢（明豊中学：大）   | 0 - 3 |       | 3 - 1 | 3  | -   | 2  |
| ③           | 宮田結夏（林田卓球ク：熊）  | 0 - 3 | 1 - 3 |       | 2  | -   | 3  |

| 予選 第 14 リーグ |                | 岩下    | 増田    | 坂元    | 勝点 | 勝/負 | 順位 |
|-------------|----------------|-------|-------|-------|----|-----|----|
| ①           | 岩下華菜（敬徳高校：佐）   |       | 1 - 3 | 0 - 3 | 2  | -   | 3  |
| ②           | 増田千鶴（こぞのえ卓球：福） | 3 - 1 |       | 3 - 0 | 4  | -   | 1  |
| ③           | 坂元梓（カツオカ：宮）    | 3 - 0 | 0 - 3 |       | 3  | -   | 2  |



女子シングルス予選リーグ（２）

| 予選 第 17 リーグ |                  | 村上    | 岩永    | 倉本    | 勝点 | 勝/負 | 順位 |
|-------------|------------------|-------|-------|-------|----|-----|----|
| ①           | 村上 愛 (玉名女子高校:熊)  | /     | 3 - 0 | 3 - 0 | 4  | -   | 1  |
| ②           | 岩永 菜乃 (長崎北陽台高:長) | 0 - 3 | /     | 3 - 0 | 3  | -   | 2  |
| ③           | 倉本 玲菜 (宮崎商業高校:宮) | 0 - 3 | 0 - 3 | /     | 2  | -   | 3  |

| 予選 第 18 リーグ |                   | 仲宗根   | 西丸    | 齋藤    | 勝点 | 勝/負 | 順位 |
|-------------|-------------------|-------|-------|-------|----|-----|----|
| ①           | 仲宗根 深月 (沖縄国際大学:沖) | /     | 3 - 0 | 3 - 2 | 4  | -   | 1  |
| ②           | 西丸 由唯 (志學館大学:鹿)   | 0 - 3 | /     | 0 - 3 | 2  | -   | 3  |
| ③           | 齋藤 智佳 (福岡大学:福)    | 2 - 3 | 3 - 0 | /     | 3  | -   | 2  |

| 予選 第 19 リーグ |                 | 大田    | 諸石    | 渡邊    | 勝点 | 勝/負 | 順位 |
|-------------|-----------------|-------|-------|-------|----|-----|----|
| ①           | 大田 愛佳里 (長崎大学:長) | /     | 3 - 1 | 3 - 1 | 4  | -   | 1  |
| ②           | 諸石 莉奈 (敬徳高校:佐)  | 1 - 3 | /     | 3 - 2 | 3  | -   | 2  |
| ③           | 渡邊 美紗 (明豊高校:大)  | 1 - 3 | 2 - 3 | /     | 2  | -   | 3  |

| 予選 第 20 リーグ |                   | 舌間    | 宮越    | 岩     | 勝点 | 勝/負 | 順位 |
|-------------|-------------------|-------|-------|-------|----|-----|----|
| ①           | 舌間 あずみ (石田卓球クラ:福) | /     | 0 - 3 | 3 - 1 | 3  | -   | 2  |
| ②           | 宮越 由里 (ふきのとう:宮)   | 3 - 0 | /     | 3 - 1 | 4  | -   | 1  |
| ③           | 岩 小鈴 (鹿児島城西高:鹿)   | 1 - 3 | 1 - 3 | /     | 2  | -   | 3  |

| 予選 第 21 リーグ |                   | 廣島    | 北野    | 志良堂   | 勝点 | 勝/負 | 順位 |
|-------------|-------------------|-------|-------|-------|----|-----|----|
| ①           | 廣島 綾香 (はるかぜ:大)    | /     | 1 - 3 | 3 - 0 | 3  | -   | 2  |
| ②           | 北野 すずか (日南学園中学:宮) | 3 - 1 | /     | 3 - 0 | 4  | -   | 1  |
| ③           | 志良堂 虹心 (糸満高校:沖)   | 0 - 3 | 0 - 3 | /     | 2  | -   | 3  |

| 予選 第 22 リーグ |                  | 竹本    | 小林    | 田代 | 勝点 | 勝/負 | 順位 |
|-------------|------------------|-------|-------|----|----|-----|----|
| ①           | 竹本 光里 (ヒゴ鏡卓球ク:熊) | /     | 3 - 0 | -  | 2  | -   | 1  |
| ②           | 小林 芽依 (鏡ジュニア:佐)  | 0 - 3 | /     | -  | 1  | -   | 2  |
| ③           | 田代 茜 (MTTC:宮)    | -     | -     | /  |    |     |    |

| 予選 第 23 リーグ |                  | 田尻    | 畑中    | 百武    | 勝点 | 勝/負 | 順位 |
|-------------|------------------|-------|-------|-------|----|-----|----|
| ①           | 田尻 美樹 (鹿児島相信:鹿)  | /     | 3 - 0 | 3 - 0 | 4  | -   | 1  |
| ②           | 畑中 咲為 (溝部学園:大)   | 0 - 3 | /     | 3 - 1 | 3  | -   | 2  |
| ③           | 百武 舞花 (宮崎商業高校:宮) | 0 - 3 | 1 - 3 | /     | 2  | -   | 3  |

| 予選 第 24 リーグ |                   | 小野田   | 中西    | 永井    | 勝点 | 勝/負 | 順位 |
|-------------|-------------------|-------|-------|-------|----|-----|----|
| ①           | 小野田 萌菜 (都城商業高校:宮) | /     | 3 - 0 | 3 - 1 | 4  | -   | 1  |
| ②           | 中西 茄菜 (尚綱高校:熊)    | 0 - 3 | /     | 3 - 2 | 3  | -   | 2  |
| ③           | 永井 ゆか (鳥栖高校:佐)    | 1 - 3 | 2 - 3 | /     | 2  | -   | 3  |

| 予選 第 25 リーグ |                   | 小鉢    | 篠田    | 上間    | 勝点 | 勝/負 | 順位 |
|-------------|-------------------|-------|-------|-------|----|-----|----|
| ①           | 小鉢 鈴菜 (長田卓球クラ:長)  | /     | 1 - 3 | 3 - 0 | 3  | -   | 2  |
| ②           | 篠田 穂乃香 (明豊高校:大)   | 3 - 1 | /     | 3 - 2 | 4  | -   | 1  |
| ③           | 上間 はるな (日南学園高校:宮) | 0 - 3 | 2 - 3 | /     | 2  | -   | 3  |

| 予選 第 26 リーグ |                  | 田中    | 荻堂    | 志垣    | 勝点 | 勝/負 | 順位 |
|-------------|------------------|-------|-------|-------|----|-----|----|
| ①           | 田中 木葉 (希望が丘高校:福) | /     | 3 - 0 | 3 - 1 | 4  | -   | 1  |
| ②           | 荻堂 彩花 (コザ高校:沖)   | 0 - 3 | /     | 1 - 3 | 2  | -   | 3  |
| ③           | 志垣 成美 (開新高校:熊)   | 1 - 3 | 3 - 1 | /     | 3  | -   | 2  |

| 予選 第 27 リーグ |                   | 山本    | 上原    | 麦田    | 勝点 | 勝/負 | 順位 |
|-------------|-------------------|-------|-------|-------|----|-----|----|
| ①           | 山本 みなみ (敬徳高校:佐)   | /     | 3 - 0 | 3 - 2 | 4  | -   | 1  |
| ②           | 上原 七瑠実 (那覇高校:沖)   | 0 - 3 | /     | 2 - 3 | 2  | -   | 3  |
| ③           | 麦田 優衣香 (日南学園中学:宮) | 2 - 3 | 3 - 2 | /     | 3  | -   | 2  |

| 予選 第 28 リーグ |                  | 野原    | 中村    | 枝元    | 勝点 | 勝/負 | 順位 |
|-------------|------------------|-------|-------|-------|----|-----|----|
| ①           | 野原 梨沙 (中村女子高校:福) | /     | 1 - 3 | 3 - 0 | 3  | -   | 2  |
| ②           | 中村 羽衣 (瓊浦高校:長)   | 3 - 1 | /     | 3 - 0 | 4  | -   | 1  |
| ③           | 枝元 莉子 (鹿児島国際大:鹿) | 0 - 3 | 0 - 3 | /     | 2  | -   | 3  |

女子シングルス予選リーグ（3）

| 予選 第 31 リーグ |                  | 中嶋    | 新野    | 山田    | 勝点 | 勝/負 | 順位 |
|-------------|------------------|-------|-------|-------|----|-----|----|
| ①           | 中嶋 桃香 (崇城大学:熊)   |       | 2 - 3 | 3 - 1 | 3  | -   | 2  |
| ②           | 新野 奈月 (明豊高校:大)   | 3 - 2 |       | 3 - 0 | 4  | -   | 1  |
| ③           | 山田 采加 (宮崎商業高校:宮) | 1 - 3 | 0 - 3 |       | 2  | -   | 3  |

| 予選 第 32 リーグ |                   | 黄     | 諸見里   | 中村    | 勝点 | 勝/負 | 順位 |
|-------------|-------------------|-------|-------|-------|----|-----|----|
| ①           | 黄 佳怡 (瓊浦高校:長)     |       | 3 - 0 | 3 - 1 | 4  | -   | 1  |
| ②           | 諸見里 彩 (コザ高校:沖)    | 0 - 3 |       | 0 - 3 | 2  | -   | 3  |
| ③           | 中村 しずな (VERTEX:佐) | 1 - 3 | 3 - 0 |       | 3  | -   | 2  |

| 予選 第 33 リーグ |                  | 榎谷    | 丸岡    | 兒玉    | 勝点 | 勝/負 | 順位 |
|-------------|------------------|-------|-------|-------|----|-----|----|
| ①           | 榎谷 優香 (鹿児島城西高:鹿) |       | 3 - 0 | 3 - 1 | 4  | -   | 1  |
| ②           | 丸岡 早紀 (佐賀大学:佐)   | 0 - 3 |       | 2 - 3 | 2  | -   | 3  |
| ③           | 兒玉 凛 (都城商業高校:宮)  | 1 - 3 | 3 - 2 |       | 3  | -   | 2  |

| 予選 第 34 リーグ |                  | 吉松    | 矢野    | 肖     | 勝点 | 勝/負 | 順位 |
|-------------|------------------|-------|-------|-------|----|-----|----|
| ①           | 吉松 寿莉 (中村女子中学:福) |       | 3 - 2 | 3 - 0 | 4  | -   | 1  |
| ②           | 矢野 彩香 (かぼすくらぶ:大) | 2 - 3 |       | 3 - 0 | 3  | -   | 2  |
| ③           | 肖 海香沙 (日南学園中学:宮) | 0 - 3 | 0 - 3 |       | 2  | -   | 3  |

| 予選 第 35 リーグ |                  | 山口    | 平野    | 山口    | 勝点 | 勝/負 | 順位 |
|-------------|------------------|-------|-------|-------|----|-----|----|
| ①           | 山口 結愛 (日南学園高校:宮) |       | 3 - 0 | 3 - 0 | 4  | -   | 1  |
| ②           | 平野 文梨 (活水高校:長)   | 0 - 3 |       | 3 - 0 | 3  | -   | 2  |
| ③           | 山口 萌 (熊本学園大学:熊)  | 0 - 3 | 0 - 3 |       | 2  | -   | 3  |

| 予選 第 36 リーグ |                  | 大城    | 福留    | 竹谷    | 勝点 | 勝/負 | 順位 |
|-------------|------------------|-------|-------|-------|----|-----|----|
| ①           | 大城 晏菜 (沖縄大学:沖)   |       | 3 - 1 | 0 - 3 | 3  | -   | 2  |
| ②           | 福留 由依夏 (志学館大学:鹿) | 1 - 3 |       | 0 - 3 | 2  | -   | 3  |
| ③           | 竹谷 美涼 (初喜TTC:福)  | 3 - 0 | 3 - 0 |       | 4  | -   | 1  |

| 予選 第 38 リーグ |                  | 杉原    | 橋口    | 徳村    | 勝点 | 勝/負 | 順位 |
|-------------|------------------|-------|-------|-------|----|-----|----|
| ①           | 杉原 黎 (敬徳高校:佐)    |       | 3 - 0 | 1 - 3 | 3  | -   | 2  |
| ②           | 橋口 明枝 (鹿児島女子高:鹿) | 0 - 3 |       | 1 - 3 | 2  | -   | 3  |
| ③           | 徳村 優衣 (TEAM徳村:宮) | 3 - 1 | 3 - 1 |       | 4  | -   | 1  |

| 予選 第 39 リーグ |                  | 田原    | 上原    | 中野    | 勝点 | 勝/負 | 順位 |
|-------------|------------------|-------|-------|-------|----|-----|----|
| ①           | 田原 留奈 (石田卓球クラ:福) |       | 3 - 0 | 3 - 0 | 4  | -   | 1  |
| ②           | 上原 瑤月 (糸満高校:沖)   | 0 - 3 |       | 0 - 3 | 2  | -   | 3  |
| ③           | 中野 瞳 (Y's卓球:熊)   | 0 - 3 | 3 - 0 |       | 3  | -   | 2  |

| 予選 第 40 リーグ |                  | 岩切    | 梅木    | 粒崎    | 勝点 | 勝/負 | 順位 |
|-------------|------------------|-------|-------|-------|----|-----|----|
| ①           | 岩切 蛍 (宮崎商業高校:宮)  |       | 0 - 3 | 1 - 3 | 2  | -   | 3  |
| ②           | 梅木 ちとせ (明豊中学:大)  | 3 - 0 |       | 3 - 0 | 4  | -   | 1  |
| ③           | 粒崎 陽菜 (鎮西学院高校:長) | 3 - 1 | 0 - 3 |       | 3  | -   | 2  |

| 予選 第 41 リーグ |                  | 田中    | 渡邊    | 寺坂    | 勝点 | 勝/負 | 順位 |
|-------------|------------------|-------|-------|-------|----|-----|----|
| ①           | 田中 あかり (尚綱高校:熊)  |       | 3 - 0 | 3 - 0 | 4  | -   | 1  |
| ②           | 渡邊 濃乃 (明豊高校:大)   | 0 - 3 |       | 3 - 0 | 3  | -   | 2  |
| ③           | 寺坂 璃乃 (日南学園高校:宮) | 0 - 3 | 0 - 3 |       | 2  | -   | 3  |

| 予選 第 42 リーグ |                  | 杉本    | 大野    | 出雲    | 勝点 | 勝/負 | 順位 |
|-------------|------------------|-------|-------|-------|----|-----|----|
| ①           | 杉本 果緒 (希望が丘高校:福) |       | 3 - 0 | 3 - 0 | 4  | -   | 1  |
| ②           | 大野 紗蘭 (ABBEY:鹿)  | 0 - 3 |       | 3 - 2 | 3  | -   | 2  |
| ③           | 出雲 唯楓 (伊万里中学校:佐) | 0 - 3 | 2 - 3 |       | 2  | -   | 3  |

| 予選 第 43 リーグ |                  | 三好    | 羽田    | 桃原    | 勝点 | 勝/負 | 順位 |
|-------------|------------------|-------|-------|-------|----|-----|----|
| ①           | 三好 峰子 (若葉クラブ:長)  |       | 2 - 3 | 3 - 0 | 3  | -   | 2  |
| ②           | 羽田 彩乃 (日南学園中学:宮) | 3 - 2 |       | 3 - 0 | 4  | -   | 1  |
| ③           | 桃原 世奈 (あげな中学校:沖) | 0 - 3 | 0 - 3 |       | 2  | -   | 3  |

女子シングルス予選リーグ（４）

| 予選 第 46 リーグ |                 | 永野    | 田川    | 楠元    | 勝点 | 勝/負 | 順位 |
|-------------|-----------------|-------|-------|-------|----|-----|----|
| ①           | 永野友希 (志学館大学:鹿)  |       | 3 - 2 | 3 - 0 | 4  | -   | 1  |
| ②           | 田川志歩 (佐賀清和高校:佐) | 2 - 3 |       | 3 - 0 | 3  | -   | 2  |
| ③           | 楠元美穂 (都城商業高校:宮) | 0 - 3 | 0 - 3 |       | 2  | -   | 3  |

| 予選 第 47 リーグ |                 | 小田    | 岩野    | 関師    | 勝点 | 勝/負 | 順位 |
|-------------|-----------------|-------|-------|-------|----|-----|----|
| ①           | 小田未央 (大分大学:大)   |       | 3 - 0 | 3 - 0 | 4  | -   | 1  |
| ②           | 岩野友香 (ヒゴ鏡卓球ク:熊) | 0 - 3 |       | 3 - 0 | 3  | -   | 2  |
| ③           | 関師梨那 (宮崎商業高校:宮) | 0 - 3 | 0 - 3 |       | 2  | -   | 3  |

| 予選 第 48 リーグ |                 | 富田    | 大嶺    | 築地    | 勝点 | 勝/負 | 順位 |
|-------------|-----------------|-------|-------|-------|----|-----|----|
| ①           | 富田真穂 (鎮西学院高校:長) |       | 3 - 0 | 3 - 0 | 4  | -   | 1  |
| ②           | 大嶺日陽野 (コザ高校:沖)  | 0 - 3 |       | 0 - 3 | 2  | -   | 3  |
| ③           | 築地絵実菜 (福岡大学:福)  | 0 - 3 | 3 - 0 |       | 3  | -   | 2  |

| 予選 第 49 リーグ |                 | 安田    | 山本    | 松尾    | 勝点 | 勝/負 | 順位 |
|-------------|-----------------|-------|-------|-------|----|-----|----|
| ①           | 安田優佳 (開新高校:熊)   |       | 3 - 0 | 3 - 0 | 4  | -   | 1  |
| ②           | 山本鈴華 (加津佐中学校:長) | 0 - 3 |       | 3 - 1 | 3  | -   | 2  |
| ③           | 松尾慶子 (ふきのとう:宮)  | 0 - 3 | 1 - 3 |       | 2  | -   | 3  |

| 予選 第 50 リーグ |                 | 當銘    | 豊田    | 近藤 | 勝点 | 勝/負 | 順位 |
|-------------|-----------------|-------|-------|----|----|-----|----|
| ①           | 當銘穂佳 (那覇高校:沖)   |       | 0 - 3 | -  |    |     | 2  |
| ②           | 豊田莉那 (鹿児島城西高:鹿) | 3 - 0 |       | -  | 2  | -   | 1  |
| ③           | 近藤真子 (希望が丘高校:福) | -     | -     |    |    |     |    |

| 予選 第 51 リーグ |                | 邵     | 宮田    | 石橋    | 勝点 | 勝/負 | 順位 |
|-------------|----------------|-------|-------|-------|----|-----|----|
| ①           | 邵真容 (日南学園高校:宮) |       | 3 - 0 | 0 - 3 | 3  | -   | 2  |
| ②           | 宮田玲香 (明豊高校:大)  | 0 - 3 |       | 0 - 3 | 2  | -   | 3  |
| ③           | 石橋愛理 (敬徳高校:佐)  | 3 - 0 | 3 - 0 |       | 4  | -   | 1  |

| 予選 第 53 リーグ |                 | 藤森    | 中道    | 上原    | 勝点 | 勝/負 | 順位 |
|-------------|-----------------|-------|-------|-------|----|-----|----|
| ①           | 藤森友菜 (希望が丘高校:福) |       | 3 - 0 | 3 - 0 | 4  | -   | 1  |
| ②           | 中道萌花 (長崎SST:長)  | 0 - 3 |       | 3 - 0 | 3  | -   | 2  |
| ③           | 上原希梨花 (高嶺中学校:沖) | 0 - 3 | 0 - 3 |       | 2  | -   | 3  |

| 予選 第 54 リーグ |                 | 倉寄    | 長倉    | 藤岡    | 勝点 | 勝/負 | 順位 |
|-------------|-----------------|-------|-------|-------|----|-----|----|
| ①           | 倉寄真優 (熊本学園大学:熊) |       | 3 - 0 | 2 - 3 | 3  | -   | 2  |
| ②           | 長倉咲良 (鹿児島女子高:鹿) | 0 - 3 |       | 2 - 3 | 2  | -   | 3  |
| ③           | 藤岡もえ (日南学園中学:宮) | 3 - 2 | 3 - 2 |       | 4  | -   | 1  |

| 予選 第 55 リーグ |                 | 岡田    | 市瀬    | 谷口    | 勝点 | 勝/負 | 順位 |
|-------------|-----------------|-------|-------|-------|----|-----|----|
| ①           | 岡田菜江 (宇土クラブ:大)  |       | 3 - 1 | 3 - 0 | 4  | -   | 1  |
| ②           | 市瀬風花 (佐世保商業高:長) | 1 - 3 |       | 3 - 2 | 3  | -   | 2  |
| ③           | 谷口夏子 (のぎく:宮)    | 0 - 3 | 2 - 3 |       | 2  | -   | 3  |

| 予選 第 56 リーグ |                | 本村    | 陳     | 田畑    | 勝点 | 勝/負 | 順位 |
|-------------|----------------|-------|-------|-------|----|-----|----|
| ①           | 本村凜子 (鳥栖高校:佐)  |       | 3 - 0 | 3 - 0 | 4  | -   | 1  |
| ②           | 陳瑞琳 (日南学園高校:宮) | 0 - 3 |       | 3 - 0 | 3  | -   | 2  |
| ③           | 田畑明希 (エナジック:沖) | 0 - 3 | 0 - 3 |       | 2  | -   | 3  |

| 予選 第 57 リーグ |                  | 榎谷    | 梶谷    | 出雲    | 勝点 | 勝/負 | 順位 |
|-------------|------------------|-------|-------|-------|----|-----|----|
| ①           | 榎谷朋香 (鹿児島相信:鹿)   |       | 3 - 1 | 3 - 0 | 4  | -   | 1  |
| ②           | 梶谷亜也乃 (熊本工業高校:熊) | 1 - 3 |       | 0 - 3 | 2  | -   | 3  |
| ③           | 出雲千尋 (敬徳高校:佐)    | 0 - 3 | 3 - 0 |       | 3  | -   | 2  |

| 予選 第 58 リーグ |                  | 木村    | 溝口    | 堀川    | 勝点 | 勝/負 | 順位 |
|-------------|------------------|-------|-------|-------|----|-----|----|
| ①           | 木村颯花 (宮崎大学:宮)    |       | 3 - 0 | 3 - 1 | 4  | -   | 1  |
| ②           | 溝口ほのか (中村女子高校:福) | 0 - 3 |       | 3 - 0 | 3  | -   | 2  |
| ③           | 堀川雪乃 (ミゾベJr:大)   | 1 - 3 | 0 - 3 |       | 2  | -   | 3  |